

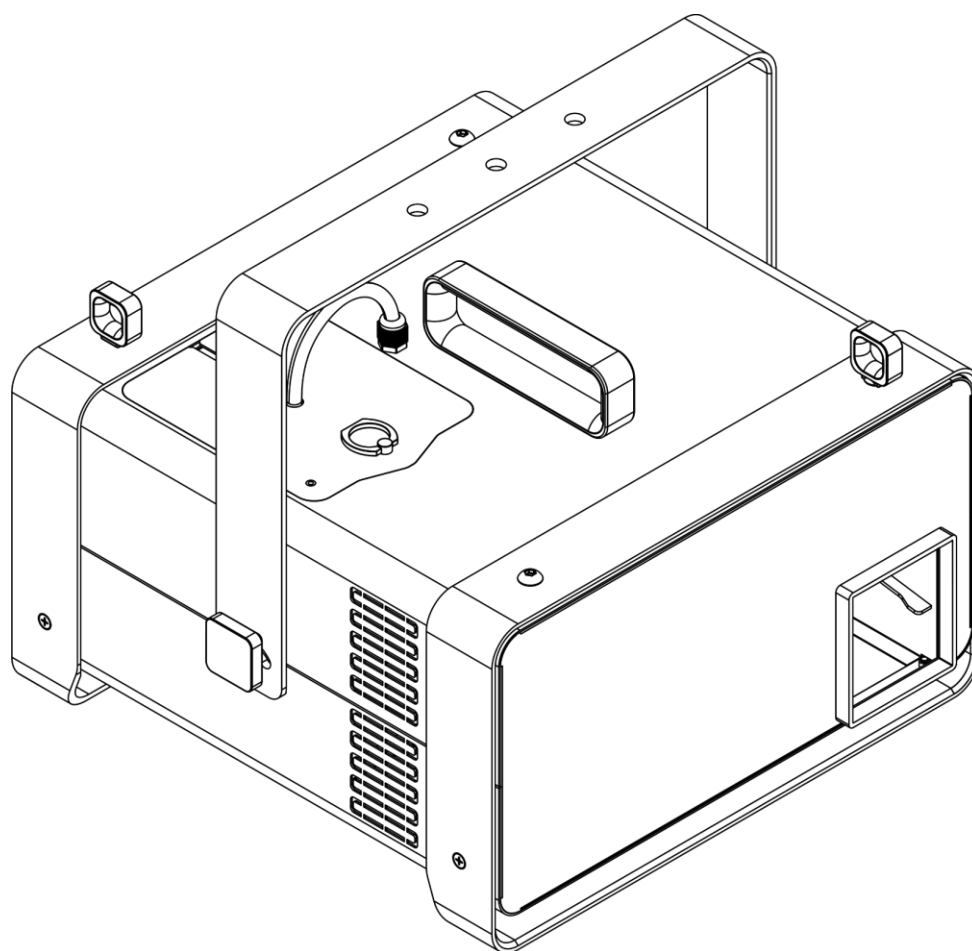

MANUAL DEL USUARIO



ESPAÑOL

QubiQ F1500

V1

Código de producto: 61080

Introducción

Le agradecemos que haya adquirido este producto Showtec.

La finalidad de este manual del usuario es proporcionar instrucciones para el uso correcto y seguro de este producto.

Guarde este manual del usuario para utilizarlo como referencia en el futuro, ya que es una parte integral del producto. Este manual del usuario debe guardarse en un lugar fácilmente accesible.

Este manual del usuario contiene información referente a:

- Instrucciones de seguridad
- Instalación y funcionamiento del dispositivo
- Uso previsto y no previsto del dispositivo
- Procedimientos de mantenimiento
- Detección y solución de problemas
- Transporte, almacenamiento y eliminación del dispositivo

Si no se siguen las instrucciones de este manual del usuario se podrían producir lesiones graves y daños a la propiedad.

©2022 Showtec. Todos los derechos reservados.

No está permitido copiar, publicar o reproducir de cualquier otra forma partes de este documento sin el consentimiento escrito de Highlite International.

El diseño y las especificaciones del producto están sujetos a cambios sin previa notificación.

Para conseguir la última versión de este documento o las versiones en otros idiomas visite nuestro sitio web www.highlite.com o póngase en contacto con nosotros a través de service@highlite.com.

Highlite International y sus distribuidores de servicios autorizados no se hacen responsables de cualquier lesión, daño, pérdida directa o indirecta, consecuencial o económica o cualquier otra pérdida derivadas del uso, o de la imposibilidad de uso, o a raíz de la información que contiene este documento.

Índice

1. Introducción.....	4
1.1. Antes de utilizar el producto	4
1.2. Uso previsto	4
1.3. Vida útil del producto	4
1.4. Convenciones textuales	4
1.5. Símbolos y palabras de advertencia	5
1.6. Símbolos en la etiqueta de información	5
2. Seguridad.....	6
2.1. Advertencias e instrucciones de seguridad	6
2.2. Requisitos para el usuario	9
3. Descripción del dispositivo	10
3.1. Vista frontal.....	10
3.2. Vista trasera.....	11
3.3. Mando a distancia	12
3.4. Especificaciones del producto	13
3.5. Medidas	14
4. Instalación.....	15
4.1. Instrucciones de seguridad para la instalación.....	15
4.2. Equipo de protección individual	15
4.3. Requisitos del emplazamiento para la instalación	15
4.4. Rigging	15
4.5. Conexión a la fuente de alimentación	17
4.6. Interconexión de alimentación de CA de múltiples dispositivos	17
5. Configuración.....	18
5.1. Advertencias y precauciones	18
5.2. Configuración del modo autónomo	18
5.3. Conexión DMX.....	18
5.3.1. Protocolo DMX-512	18
5.3.2. Cables DMX.....	19
5.3.3. Interconexión DMX.....	19
5.3.4. Direccionamiento DMX.....	20
6. Funcionamiento	21
6.1. Instrucciones de seguridad para el funcionamiento	21
6.2. Fluidos de niebla recomendados.....	21
6.3. Llenar el depósito	22
6.4. Vaciar el depósito después del funcionamiento	25
6.5. Reiniciar el dispositivo después vaciarse el depósito durante el funcionamiento	28
6.6. Modos de control.....	28
6.7. Funcionamiento manual	29
6.7.1. Panel de control (dispositivo)	29
6.7.2. Puesta en marcha.....	30
6.7.3. Vista general del menú (dispositivo)	31
6.7.4. Opciones del menú principal (dispositivo)	32
6.7.4.1. DMX Addr. (dirección DMX)	32
6.7.4.2. Output Vol. (volumen de la emisión de niebla)	32
6.7.4.3. FAN SPEED (velocidad del ventilador)	32
6.7.4.4. Interval (intervalo)	33
6.7.4.5. Duration (duración)	33
6.7.4.6. Fluid Sensor (sensor de fluido)	33
6.7.4.7. PUMP MODE (modo de bomba)	33
6.7.4.8. Restore Def. (restauración de los ajustes predeterminados de fábrica)	34
6.7.4.9. About (acerca de)	34
6.8. Funcionamiento manual con el mando a distancia.....	35

6.8.1.	Mando a distancia	36
6.8.2.	Puesta en marcha (mando a distancia)	36
6.8.3.	Menú principal (mando a distancia)	37
6.8.4.	Vista general del menú (mando a distancia)	37
6.8.4.1.	SETUP (configuración)	38
6.8.4.2.	RMTVOL (volumen de la emisión de niebla)	39
6.8.4.3.	RMTFAN	39
6.8.4.4.	RMTDUR (duración)	39
6.8.4.5.	RMTINT (intervalo)	39
6.8.4.6.	SAVE (guardar)	39
6.8.4.7.	CONSTANT (emisión continua de niebla)	40
6.8.4.8.	tINT (temporizador/intervalo)	40
6.8.4.9.	VERSION (versión)	40
6.9.	Funcionamiento DMX	41
6.9.1.	Canales DMX	41
7.	Detección y solución de problemas	42
8.	Mantenimiento	44
8.1.	Instrucciones de seguridad para el mantenimiento	44
8.2.	Mantenimiento preventivo	44
8.2.1.	Instrucciones básicas para la limpieza	45
8.2.2.	Limpieza de los conductos de fluido	45
8.3.	Mantenimiento correctivo	46
8.3.1.	Cambio del fusible	46
9.	Desinstalación transporte y almacenamiento	47
9.1.	Instrucciones para la desinstalación	47
9.2.	Instrucciones para el transporte	47
9.3.	Almacenamiento	47
10.	Eliminación al final de su vida útil	47
11.	Conformidad	48

1. Introducción

1.1. Antes de utilizar el producto



Importante

Lea y siga las instrucciones de este manual del usuario antes de instalar, operar o reparar este producto.

El fabricante no aceptará ninguna responsabilidad por cualquier daño resultante causado por no respetar las instrucciones de este manual.

Una vez desembalado el producto revise el contenido de la caja. Si hay algún componente que falta o está dañado, póngase en contacto con su distribuidor de Highlite International.

Su envío incluye:

- Showtec QubiQ F1500
- Mando a distancia
- 2 anilla de seguridad
- Cable de Schuko a Pro Power (1,5 m)
- Manual del usuario

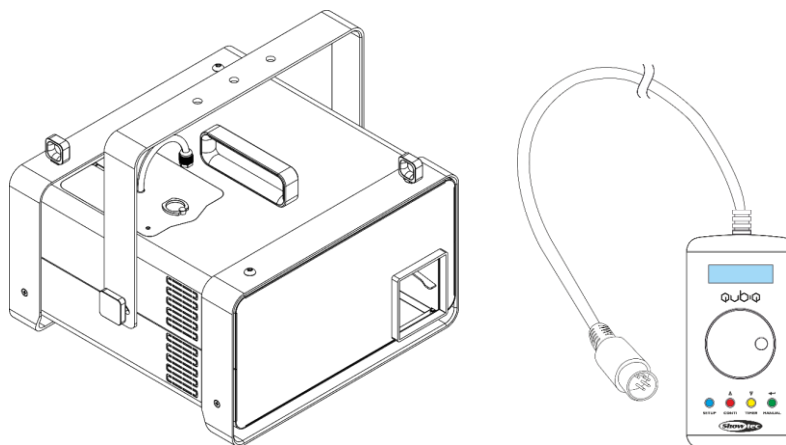

Fig. 01

1.2. Uso previsto

Este dispositivo está diseñado para ser utilizado como un efecto de niebla profesional. Cualquier uso incorrecto puede dar lugar a situaciones peligrosas y provocar lesiones y daños materiales. Este dispositivo no está diseñado para entornos domésticos.

Cualquier otro uso no mencionado en esta sección de uso previsto se considerará como un uso no previsto e incorrecto.

1.3. Vida útil del producto

Este dispositivo no está diseñado para funcionar de forma permanente. Desconecte el dispositivo de la fuente de alimentación eléctrica cuando no se encuentre en funcionamiento. Esto reducirá el desgaste y mejorará la vida útil del dispositivo.

1.4. Convenciones textuales

A lo largo de este manual del usuario se utilizarán las siguientes convenciones textuales:









- Botones: Todos los botones estarán escritos en negrita, por ejemplo: «Pulse los botones **UP** y **DOWN**»
- Referencias: Las referencias a capítulos y componentes del dispositivo estarán escritos en negrita, por ejemplo: «Véase la sección **2. Seguridad**», «Gire el **tornillo de ajuste (02)**»

- 0–255: Define un rango de valores
- Notas: **Nota:** (en negrita) va seguido por información útil o consejos

1.5. Símbolos y palabras de advertencia

Las notas de seguridad y las advertencias se indican a lo largo del manual del usuario mediante símbolos o palabras de advertencia.



Siga siempre las instrucciones proporcionadas en este manual del usuario.

	PELIGRO	Indica una situación peligrosa inminente que, si no se evita, provocará una lesión grave o incluso la muerte.
	ADVERTENCIA	Indica una situación potencialmente peligrosa que, si no se evita, podría provocar una lesión grave o incluso la muerte.
	PRECAUCIÓN	Indica una situación potencialmente peligrosa que, si no se evita, podría provocar una lesión leve o moderada.
	Atención	Indica información importante para el correcto funcionamiento y uso del producto.
	Importante	Lea y siga las instrucciones en este documento.
	Peligro eléctrico	
	Superficie caliente	
	Riesgo de lesión ocular	
		Proporciona información importante sobre la eliminación de este producto.

1.6. Símbolos en la etiqueta de información

Este producto está provisto de una etiqueta de información. La etiqueta de información está situada en la parte trasera del dispositivo.

La etiqueta de información incluye los siguientes símbolos:

	Este dispositivo está diseñado para uso en interiores.
	Este dispositivo no debe ser tratado como residuo doméstico.
	Este dispositivo pertenece a la Clase de protección I de IEC.

2. Seguridad



Importante

Lea y siga las instrucciones de este manual del usuario antes de instalar, operar o reparar este producto.

El fabricante no aceptará ninguna responsabilidad por cualquier daño resultante causado por no respetar las instrucciones de este manual.

2.1. Advertencias e instrucciones de seguridad



PELIGRO

Peligro para niños

Solo debe ser utilizado por personas adultas. Este dispositivo debe ser instalado fuera del alcance de los niños.

- No deje los componentes del embalaje (bolsas de plástico, espuma de poliestireno, puntas, etc.) al alcance de los niños. El material de embalaje es una fuente potencial de peligro para los niños.



PELIGRO

Descarga eléctrica causada por tensión peligrosa dentro de la unidad

Hay zonas dentro del dispositivo donde puede estar presente una tensión de contacto peligrosa (> 120 V CC).

- No abra el dispositivo ni quite las cubiertas protectoras.
- No haga funcionar el dispositivo si las cubiertas protectoras o la carcasa están abiertas. Antes de encender la unidad, compruebe que la carcasa está cerrada correctamente y que todos los tornillos están firmemente apretados.
- Desconecte el dispositivo de la fuente de alimentación eléctrica antes de realizar tareas de reparación o mantenimiento y cuando el dispositivo no esté en uso.



PELIGRO

Descarga eléctrica provocada por cortocircuito

Este dispositivo pertenece a la Clase de protección I de IEC.

- Asegúrese de que el dispositivo se encuentre siempre conectado eléctricamente a la toma de masa/tierra. Conecte el dispositivo únicamente a una toma de pared con conexión a masa/tierra.
- No cubra la conexión a masa/tierra.
- No derive el contactor termostático ni los fusibles.
- Utilice fusibles del mismo tipo y clasificación como recambio.
- No deje que el cable de alimentación haga contacto con otros cables. Manipule el cable de alimentación y todas las conexiones del suministro eléctrico con especial precaución.
- No modifique, doble, someta a fuerzas mecánicas, aplique presión, tire o caliente el cable de alimentación.
- Asegúrese de no comprimir ni dañar el cable de alimentación. Examine el cable de alimentación periódicamente por si tuviera algún desperfecto.
- No sumerja el dispositivo en agua ni en otro líquido. No instale el dispositivo en una ubicación donde se puedan producir inundaciones.
- No utilice el dispositivo durante el transcurso de una tormenta. Desconecte el dispositivo del suministro eléctrico inmediatamente.

**ADVERTENCIA****Riesgo de explosión causado por una manipulación incorrecta**

- No eche líquidos inflamables como perfume y alcohol al fluido de niebla.
- Para el funcionamiento del dispositivo utilice únicamente los fluidos recomendados en este manual del usuario.

**PRECAUCIÓN****Riesgo de problemas de salud**

- Para el funcionamiento del dispositivo utilice únicamente los fluidos recomendados en este manual del usuario. Otros fluidos pueden contener sustancias perjudiciales para la salud humana y el medio ambiente.
- Consulte la ficha de datos de seguridad (SDS por sus siglas en inglés) del fluido antes de utilizarlo.
- No beba el fluido.
- No apunte la emisión de niebla a la altura de la cara.
- El dispositivo debe utilizarse en espacios con una buena circulación de aire.

Las personas que sufren trastornos respiratorios deberían evitar una exposición prolongada a efectos atmosféricos producidos artificialmente.

**Atención****Riesgo de incendio**

- No apunte la emisión de niebla hacia llamas de fuego.
- No cubra las rejillas de ventilación.
- Asegúrese de haya espacio suficiente para la circulación de aire alrededor del dispositivo.

**Atención****Suministro de corriente**

- Antes de conectar el dispositivo a la fuente de alimentación asegúrese de que la corriente, la tensión y la frecuencia coinciden con la tensión de entrada, la corriente y la frecuencia especificadas en la etiqueta de información del dispositivo.
- Asegúrese de que la sección transversal de los cables de alimentación de CA y de las extensiones sea adecuada para el consumo de energía que requiere el dispositivo.

**Atención****Seguridad general**

- No opere este dispositivo sin líquido.
- No apunte la emisión de niebla hacia suelos lisos. La emisión de niebla puede causar condensación y hacer que el suelo resbale.
- No inserte ningún objeto en las rejillas de ventilación.

- No encienda y apague este dispositivo en intervalos cortos de tiempo. Esto disminuirá la vida útil del dispositivo.
- No sacuda el dispositivo. Evite el uso de la fuerza bruta durante la instalación o el funcionamiento del dispositivo.
- Si el dispositivo se cayera o recibiera un golpe, desconéctelo del suministro de energía inmediatamente.
- Si el dispositivo se ha expuesto a variaciones extremas de temperatura (p. ej. tras el transporte), no lo encienda inmediatamente. Deje que el dispositivo alcance la temperatura ambiente antes de encenderlo, ya que si no lo hace podría averiarse a causa de la condensación formada.
- Si el dispositivo no funciona correctamente, deje de utilizarlo de forma inmediata.



Atención

Solo para uso profesional

Este dispositivo solo puede utilizarse para los propósitos para los que se ha diseñado.

Este dispositivo está diseñado para ser utilizado como un efecto de niebla profesional. Cualquier uso incorrecto puede dar lugar a situaciones peligrosas y provocar lesiones y daños materiales.

- Este dispositivo no está diseñado para entornos domésticos.
- Este dispositivo no está diseñado para funcionar de forma permanente.
- Este dispositivo no contiene piezas que el usuario pueda reparar. La modificación no autorizada de este dispositivo invalidará la garantía. Estas modificaciones pueden dar lugar a lesiones y daños materiales.



Atención

Antes de cada uso, examine el dispositivo visualmente por si tuviera algún desperfecto.

Asegúrese de que:

- Se haya cerrado el depósito de fluido.
- Todos los tornillos utilizados en la instalación del dispositivo o de partes de él estén apretados y sin oxidar.
- Los dispositivos de seguridad no estén dañados.
- No haya deformaciones en las carcasas, elementos de fijación y puntos de instalación.
- Los cables de energía no presenten deterioros ni debilitamiento del material.

**Atención**

No exponga el dispositivo a condiciones que superen la clasificación del grado de protección IP.

Este dispositivo tiene un grado de protección IP20. El grado de protección IP (protección de entrada) 20 proporciona protección contra objetos sólidos de un tamaño mayor a 12 mm, como dedos y no protege contra una entrada de agua perjudicial.

2.2. Requisitos para el usuario

Este producto puede ser utilizado por personas comunes. El mantenimiento puede ser llevado a cabo por personas comunes. La instalación y las reparaciones deben ser llevadas a cabo únicamente por personas capacitadas o experimentadas. Póngase en contacto con su distribuidor de Highlite para obtener más información.

Las personas capacitadas han recibido instrucción y formación por parte de una persona experimentada, o están supervisadas por una persona experimentada, para llevar a cabo tareas y actividades profesionales asociadas con la instalación, reparación y mantenimiento de este producto, lo que conlleva que pueden identificar riesgos y tomar precauciones para evitarlos.

Las personas experimentadas tienen formación o experiencia que les permite reconocer los riesgos y evitar los peligros asociados con la instalación, reparación y mantenimiento de este producto.

Con el término personas comunes nos referimos a personas que no están capacitadas o son experimentadas. Las personas comunes incluyen, no solo a los usuarios del producto sino también a otras personas que puedan tener acceso al dispositivo o que puedan estar en sus inmediaciones.

3. Descripción del dispositivo

El Showtec QubiQ F1500 es una máquina de bruma profesional de 1500 W con una potente circulación de aire y un ventilador radial. Esta máquina de bruma es fiable, segura y ofrece gran variedad de funciones. Además, tiene un diseño práctico y atractivo. Se convertirá en su mejor generador de humo para recintos pequeños y grandes.

La intensidad del humo se puede ajustar gradualmente de 0–100 % mediante un sofisticado microcontrolador con el que se consigue un control muy preciso. Esta máquina de bruma no solo se puede controlar manualmente, sino también a través de DMX o del control remoto temporizador incluido.

La fiabilidad de la unidad QubiQ F1500 viene avalada por su capacidad para proporcionar una emisión de humo continua y sus completa variedad de funciones de seguridad. Cuenta con un control de temperatura preciso y seguro (protección doble ante sobre temperatura), además de un sensor para detectar si el depósito de líquido está casi vacío.

3.1. Vista frontal

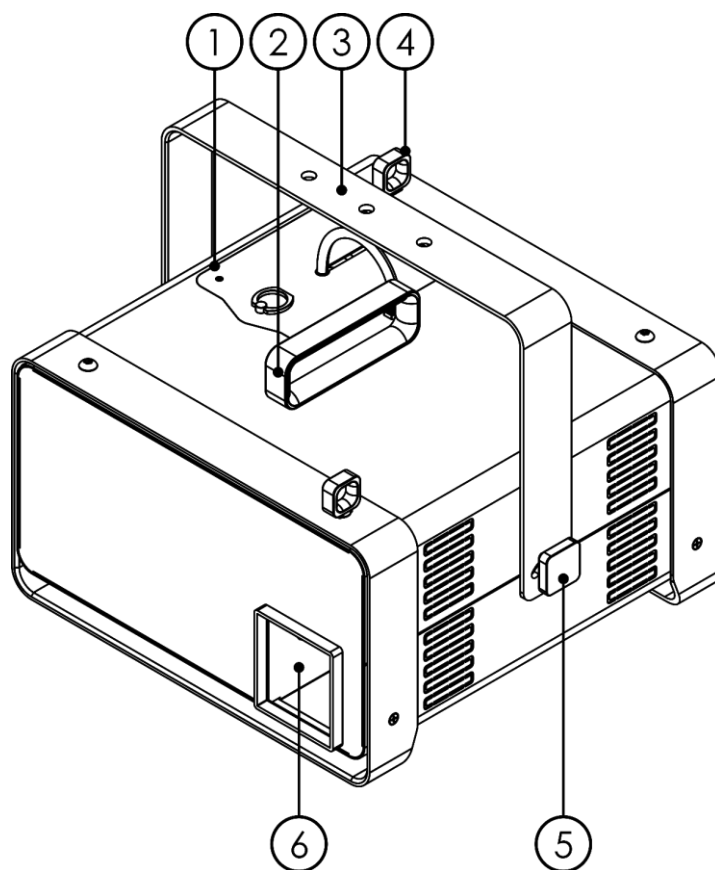

Fig. 02

- 01) Depósito de 2,3 L
- 02) Asa de transporte
- 03) Soporte
- 04) Anilla de seguridad
- 05) Tornillo de ajuste
- 06) Boquilla de emisión de niebla

3.2. Vista trasera

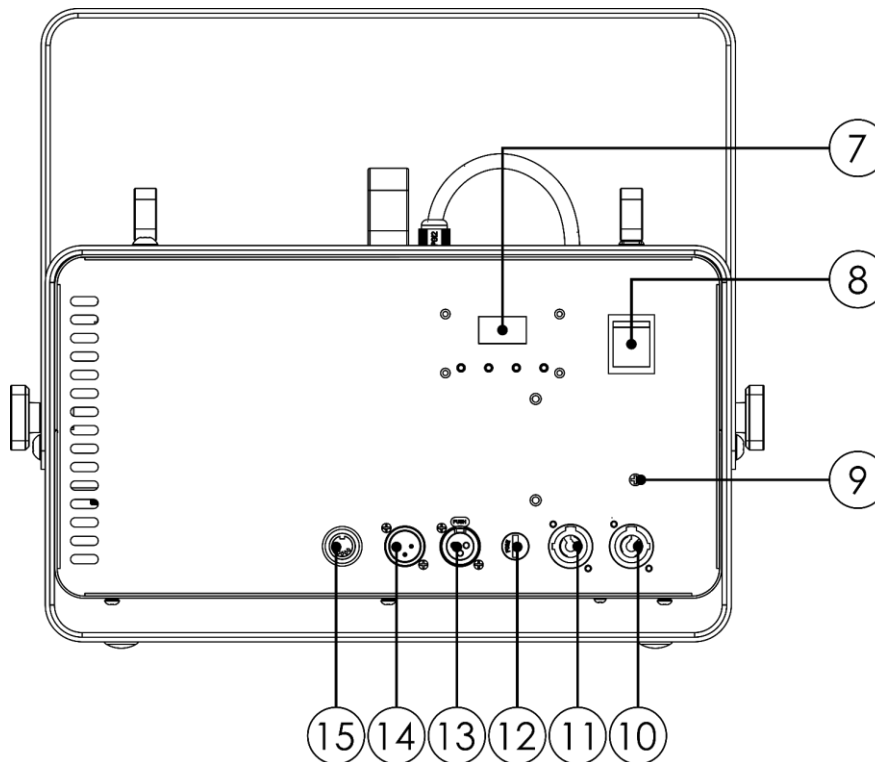

Fig. 03

- 07) Pantalla LED con botones de menú
- 08) Botón de encendido/apagado
- 09) Conexión a tierra
- 10) Conector Power Out (salida) para alimentación de CA Power Pro (gris)
- 11) Conector Power In (entrada) para alimentación de CA Power Pro (azul)
- 12) Fusible F8AL/250 V
- 13) Conector DMX Out (salida) de 3 clavijas para señal DMX
- 14) Conector DMX In (entrada) de 3 clavijas para señal DMX
- 15) Conector Remote Control IN (entrada) (mando a distancia) de 5 clavijas

3.3. Mando a distancia

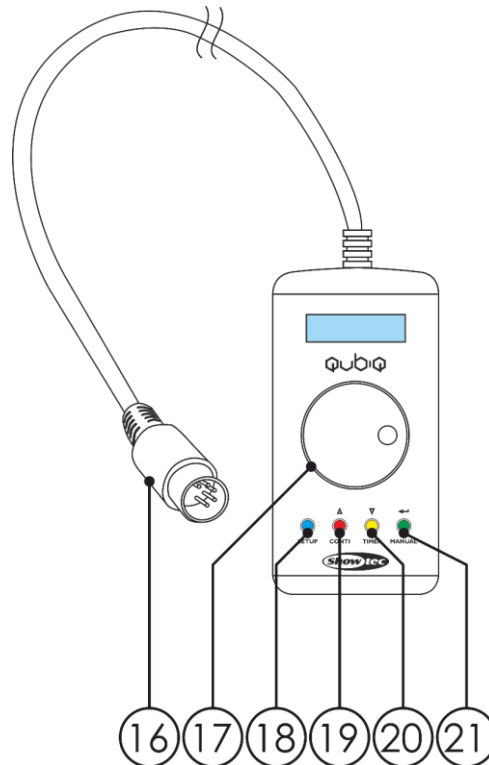

Fig. 04

- 16) Conector de 5 clavijas especial con cable de 3,5 m
- 17) Mando de control
- 18) Botón azul SETUP (configuración)
- 19) Botón rojo ARRIBA/CONTI (funcionamiento continuo)
- 20) Botón amarillo ABAJO/TIMER (temporizador)
- 21) Botón verde ACEPTAR/MANUAL

3.4. Especificaciones del producto

Modelo:	QubiQ F1500
---------	-------------

Características eléctricas:

Voltaje de entrada:	240 V CA / 50-60 Hz
Consumo de energía:	1500 W
Fusible:	F8AL/250 V

Características físicas:

Medidas:	385 x 412 x 335 mm (largo x ancho x alto)
Peso:	15,1 kg

Capacidad de la máquina de niebla:

Calentador:	1500 W
Tiempo de calentamiento:	4 minutos
Capacidad del depósito:	2,3 L
Nivel ajustable de emisión de niebla:	0-100 %
Seguridad:	Fiable y segura gracias a su protección ante sobre temperatura y el sensor de líquido
	Emisión continua y uniforme de niebla hasta que se acaba el líquido del depósito

Funcionamiento y control:

Control:	DMX-512, control manual, control remoto, temporizador
Canales DMX:	2 canales
Panel de control:	Pantalla LED y botones

Conexiones:

Conexiones de corriente:	Conectores Pro Power IN (entrada) azul y OUT (salida) gris
Conexiones de datos:	Conectores de entrada y salida de 3 clavijas para señal DMX
Clavijas de señal:	3 clavijas: clavija 1 (tierra), clavija 2 (-), clavija 3 (+)
Conexión del mando a distancia:	Conector Input (entrada) de 5 clavijas para señal DMX

Construcción:

Carcasa:	Aluminio
Color:	Negro
Grado de protección IP:	IP20
Refrigeración:	Por convección

Temperaturas:

Temperatura ambiente mínima t_a :	0 °C
Temperatura ambiente máxima t_a :	40 °C
Temperatura máxima de la carcasa t_b :	70 °C

Distancia mínima:

Distancia mínima de superficies inflamables:	0,8 m
--	-------

3.5. Medidas

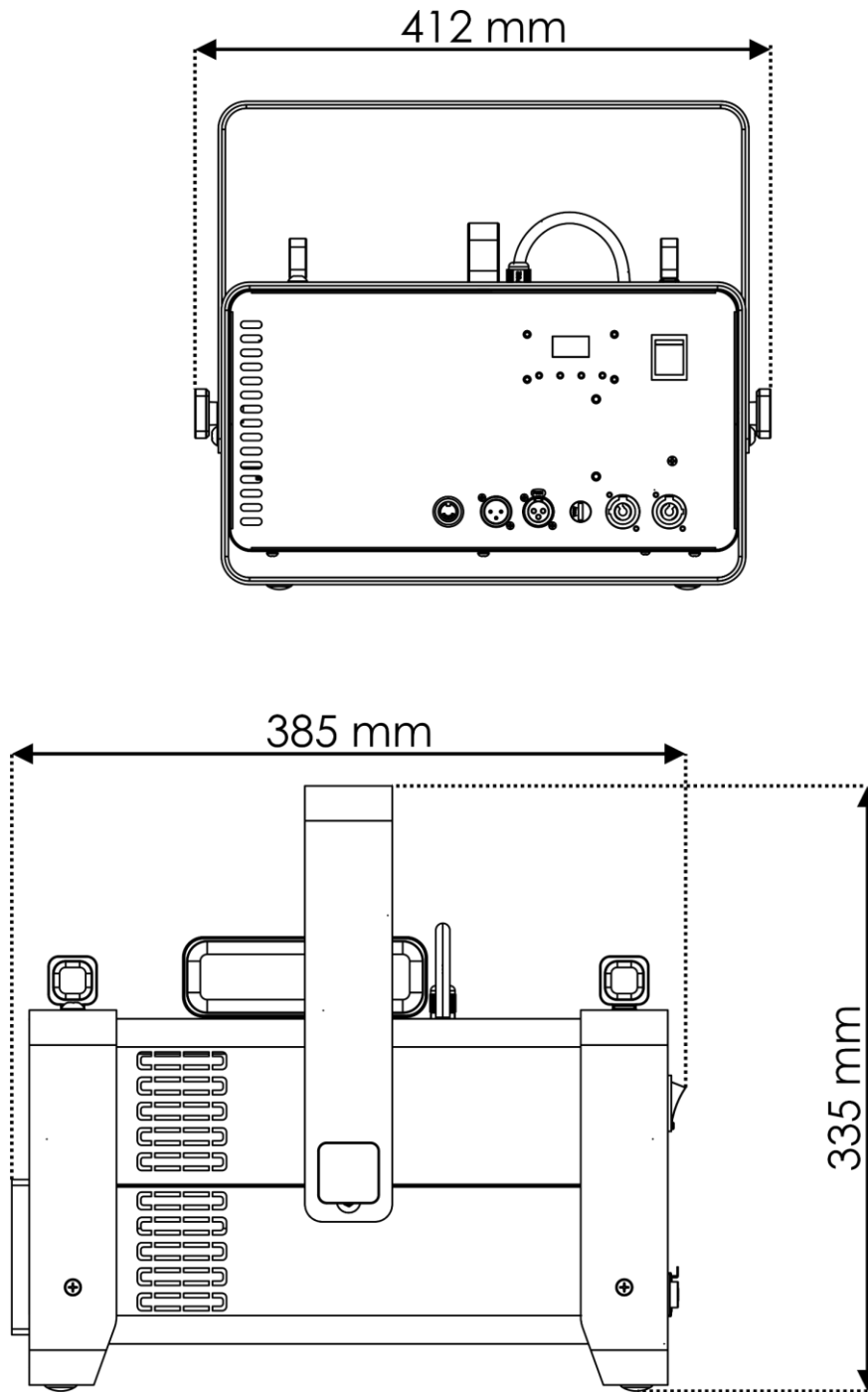

Fig. 05

4. Instalación

4.1. Instrucciones de seguridad para la instalación

**ADVERTENCIA**

Una instalación incorrecta puede provocar lesiones graves y daños a la propiedad.

Si se utilizan sistemas de truss, la instalación debe ser llevada a cabo únicamente por personas capacitadas o experimentadas.

Siga las normativas vigentes de seguridad europeas, nacionales y locales en cuanto al rigging y los sistemas de truss.

4.2. Equipo de protección individual

Durante la instalación y la elevación lleve puesto un equipo de protección individual que cumpla con las normativas nacionales y las específicas del emplazamiento.

4.3. Requisitos del emplazamiento para la instalación

- El dispositivo solo se puede utilizar en interiores.
- El dispositivo se puede montar en un truss u otra estructura de rigging en cualquier orientación.
- La distancia mínima a otros objetos debe ser superior a 0,8 m.
- La distancia mínima entre la proyección de luz y la superficie que vaya a iluminar debe ser superior a 0,8 m.
- No se debe nunca superar la temperatura ambiente máxima $t_a = 40^\circ \text{C}$.
- La humedad relativa no debe superar el 50 % con una temperatura ambiente de 40°C .

4.4. Rigging

El dispositivo se puede colocar en una superficie plana o montar en un truss u otra estructura de rigging en orientación horizontal. El ángulo de inclinación máximo del dispositivo no debe superar los 15° . Asegúrese de que todas las cargas se encuentren dentro de los límites predeterminados de la estructura de soporte.

**PRECAUCIÓN**

Restrinja el acceso debajo del área de trabajo durante el montaje y/o desmontaje.

Para instalar el dispositivo siga los pasos a continuación:

- 01) Utilice una abrazadera para sujetar el dispositivo a la estructura de soporte como se indica en la Fig. 06. Asegúrese de que el dispositivo no se pueda mover libremente.
- 02) Sujete el dispositivo con una suspensión secundaria, por ejemplo, un cable de seguridad. Asegúrese de que la suspensión secundaria puede soportar 10 veces el peso del dispositivo. Si es posible, la suspensión secundaria debería conectarse a una estructura de soporte independiente de la suspensión primaria. Pase el cable de seguridad a través de la **anilla de seguridad (04)** como se indica en la Fig. 06.

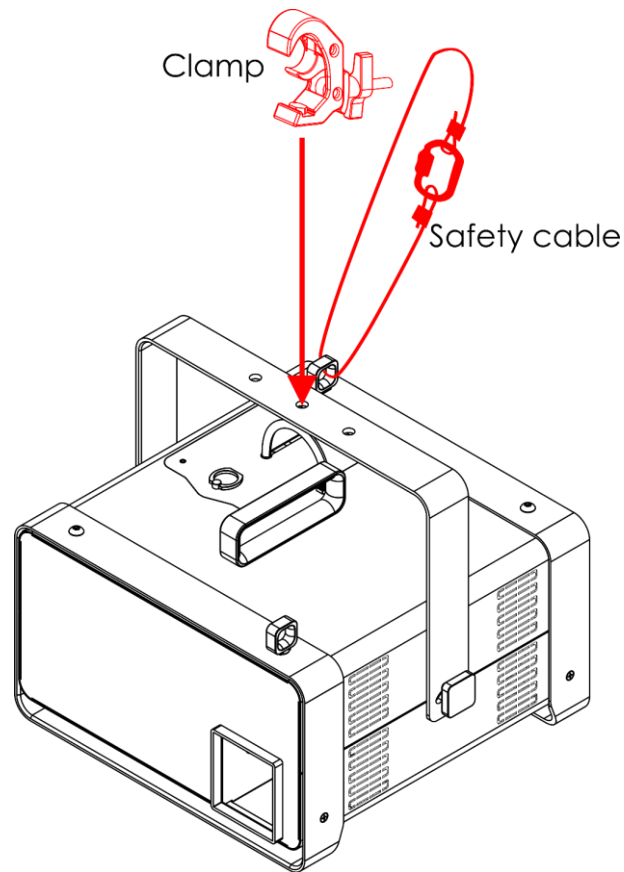

Fig. 06

4.5. Conexión a la fuente de alimentación



PELIGRO

Descarga eléctrica provocada por cortocircuito

El dispositivo admite alimentación de CA de 240 V y 50/60 Hz. No suministre corriente con diferente voltaje o frecuencia al dispositivo.

Este dispositivo pertenece a la Clase IEC de protección I. Asegúrese de que está siempre conectado eléctricamente a la toma de masa/tierra.

Antes de conectar el dispositivo al enchufe/toma:

- Asegúrese de que la fuente de alimentación coincide con la tensión de entrada especificada en la etiqueta de información del dispositivo.
- Asegúrese de que el enchufe/toma cuenta con una conexión a masa/tierra.

Conecte el dispositivo al enchufe/toma con un conector de corriente. No conecte el dispositivo a un conjunto de dimer, ya que esto podría causar daños en el dispositivo.

4.6. Interconexión de alimentación de CA de múltiples dispositivos

Este dispositivo admite la interconexión de alimentación de CA. La alimentación de CA se puede transmitir a otro dispositivo a través del conector POWER Out (salida de alimentación de CA). Tenga en cuenta que las conexiones de entrada y salida tienen diferentes diseños, un tipo no se puede acoplar al otro.

La interconexión de alimentación de CA de múltiples dispositivos debe ser llevada a cabo únicamente por personas capacitadas o experimentadas.



ADVERTENCIA

Una interconexión de alimentación de CA incorrecta puede provocar una sobrecarga en el circuito eléctrico y causar lesiones graves y daños a la propiedad.

Cuando vaya a interconectar la alimentación de CA de múltiples dispositivos tenga en cuenta lo siguiente a fin de impedir la sobrecarga del circuito eléctrico:

- Utilice cables que tengan suficiente capacidad de conducción de corriente. El cable de alimentación incluido con el dispositivo no es apropiado para interconectar la alimentación de CA de múltiples dispositivos.
- Asegúrese de que la demanda total de corriente de la unidad y todos los dispositivos conectados no supere la capacidad nominal de los cables de alimentación y del disyuntor del circuito.
- En una interconexión de alimentación no interconecte un número mayor de dispositivos al máximo recomendado.

Número máximo de dispositivos recomendado:

- A 220–240 V: 2 dispositivos

5. Configuración

5.1. Advertencias y precauciones

**Atención**

**Conecte todos los cables de datos antes de suministrar la corriente eléctrica.
Desenchufe el suministro de corriente antes de conectar o desconectar los cables de datos.**

5.2. Configuración del modo autónomo

Cuando la QubiQ F1500 no está conectada a un controlador u otros dispositivos funcionará en modo autónomo. Solo podrá operarse manualmente.

Para más información acerca de los modos de control consulte la sección **6.7.4.1. DMX Addr. (dirección DMX)** en la página 32.

5.3. Conexión DMX

5.3.1. Protocolo DMX-512

Será necesario un cable de interconexión de datos DMX en serie para reproducir espectáculos de niebla de uno o más dispositivos mediante un controlador DMX-512 o para reproducir espectáculos de dos o más dispositivos sincronizados funcionando en modo DMX.

La unidad QubiQ F1500 dispone de conectores de entrada y salida para señal DMX de 3 clavijas.

La asignación de clavijas es la siguiente:

- 3 clavijas: clavija 1 (tierra), clavija 2 (-), clavija 3 (+)

Los dispositivos de una conexión de datos en serie deben estar interconectados en una única conexión en cadena. El número de dispositivos que se pueden controlar en una interconexión de datos está limitado por el número combinado de los canales DMX de los dispositivos conectados y los 512 canales disponibles en un universo DMX.

Para cumplir la norma TIA-485, no se deben conectar más de 32 dispositivos con una única interconexión de datos. Para conectar más de 32 dispositivos en una única interconexión de datos debe utilizar un distribuidor/amplificador DMX aislado ópticamente, o de lo contrario se podría producir un deterioro de la señal DMX.

Nota:

- Distancia máxima recomendada de la interconexión de datos DMX: 300 m
- Número máximo recomendado de dispositivos en una interconexión de datos DMX: 32 dispositivos

5.3.2. Cables DMX

Deben utilizarse cables de par trenzado apantallados con conectores XLR de 3 clavijas para conseguir una conexión DMX segura. Puede adquirir cables DMX directamente a través de su distribuidor de Highlite International o puede fabricarlos usted mismo.

Si utiliza cables de audio XLR de 3 clavijas para la transmisión de datos DMX se puede producir degradación de la señal e inestabilidad en el funcionamiento de la red DMX.

Cuando vaya a fabricar sus propios cables DMX asegúrese de conectar las clavijas y los conductores correctamente como se indica en la Fig. 07.

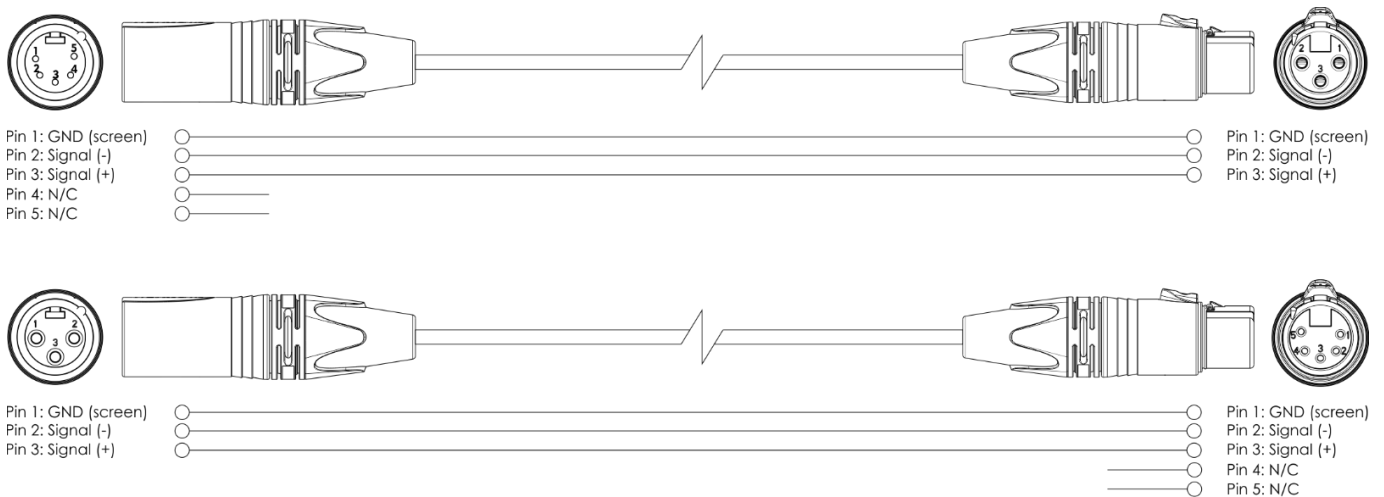

Fig. 07

5.3.3. Interconexión DMX

Para conectar múltiples dispositivos en una interconexión de datos DMX siga los pasos a continuación:

- 01) Utilice un cable DMX de 3 clavijas para conectar el conector DMX Out (salida) del controlador de iluminación al conector DMX In (entrada) del primer dispositivo.
- 02) Conecte el conector DMX Out (salida) del primer dispositivo al conector DMX In (entrada) del segundo dispositivo con un cable DMX de 3 clavijas.
- 03) Repita el paso 2 para todos los dispositivos de la conexión en cadena como se indica en la Fig. 08.
- 04) Conecte un terminador DMX (resistencia de 120 Ω) al conector DMX Out (salida) del último dispositivo de la interconexión de datos.

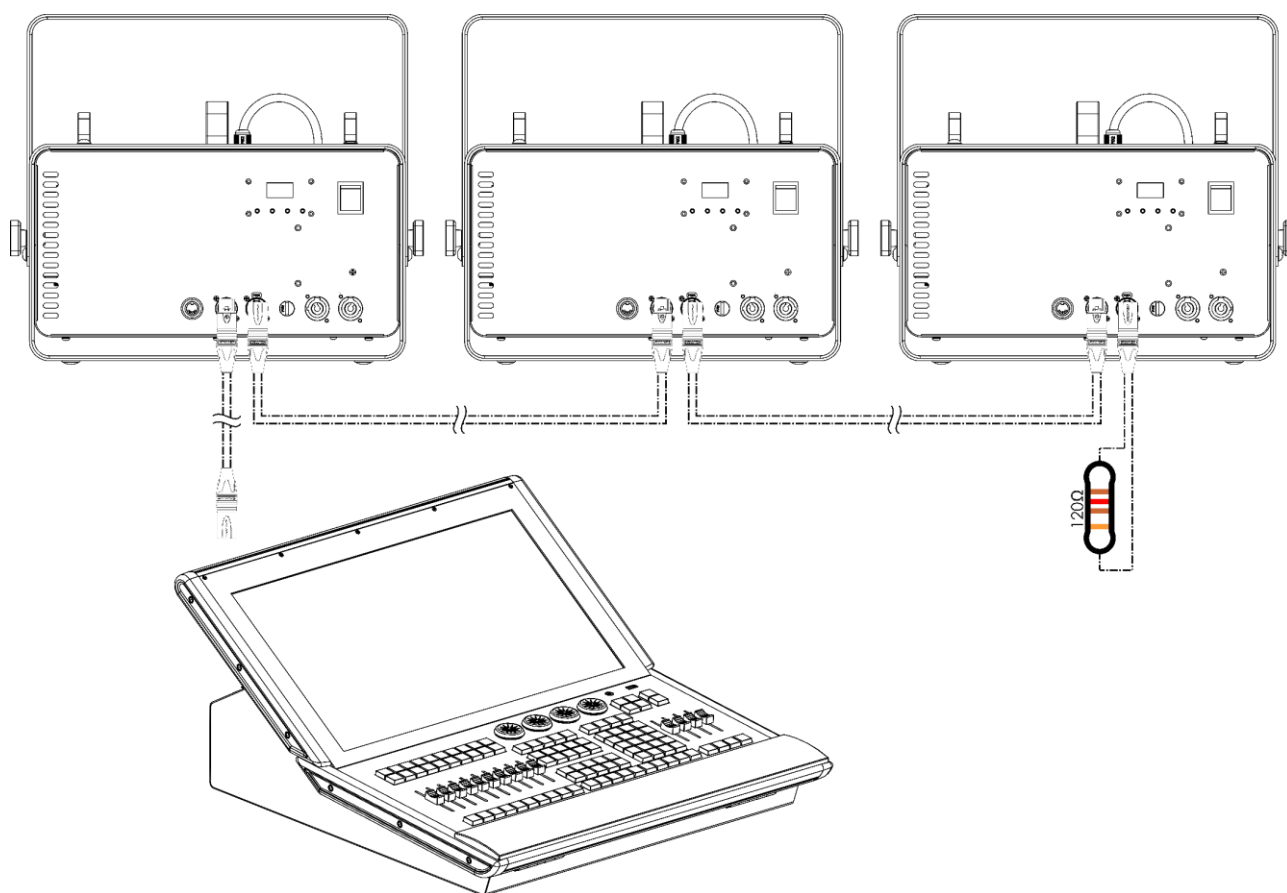

Fig. 08

5.3.4. Direccionamiento DMX

En una configuración con múltiples dispositivos asegúrese de establecer correctamente la dirección DMX de inicio de cada uno de ellos. La unidad QubiQ F1500 tiene 1 personalidad: 2 canales.

Si desea conectar múltiples dispositivos en una única interconexión de datos y utilizarlos en el modo de 2 canal, por ejemplo, siga los pasos a continuación:

- 01) Fije la dirección de inicio del 1^{er} dispositivo de la interconexión de datos en 1 (001).
- 02) Fije la dirección de inicio del 2^o dispositivo de la interconexión de datos en 3 (003), tal como $1 + 2=3$.
- 03) Fije la dirección de inicio del 3^{er} dispositivo de la interconexión de datos en 5 (005) tal como $3 + 2=5$.
- 04) Continúe asignando las direcciones de inicio de los dispositivos restantes sumando cada vez 2 al número anterior.

Asegúrese de que ningún canal se encuentre superpuesto para poder controlar cada QubiQ F1500 correctamente. Si dos o más unidades tienen direcciones similares funcionarán de la misma manera.

6. Funcionamiento

6.1. Instrucciones de seguridad para el funcionamiento

**Atención**

Este dispositivo solo debe utilizarse para la finalidad para la que está diseñado.

Este dispositivo está diseñado para ser utilizado como un efecto de niebla profesional. Cualquier uso incorrecto puede dar lugar a situaciones peligrosas y provocar lesiones y daños materiales. Este dispositivo no está diseñado para entornos domésticos.

Cualquier otro uso no mencionado en esta sección de uso previsto se considerará como un uso no previsto e incorrecto.

**Atención**

Suministro de corriente

Antes de conectar el dispositivo a la fuente de alimentación asegúrese de que la corriente, la tensión y la frecuencia coinciden con la tensión de entrada, la corriente y la frecuencia especificadas en la etiqueta de información del dispositivo.

6.2. Fluidos de niebla recomendados

Se recomiendan los siguientes fluidos de niebla para el funcionamiento del dispositivo. Otros líquidos de niebla pueden producir efectos de poca calidad dañar el dispositivo.

- Código de producto: [60590](#) – Antari Smoke fluid 5 L versión suave FLR-5
- Código de producto: [60595](#) – Antari Smoke fluid 5 L versión espesa FLG-5
- Código de producto: [60603](#) – Showgear Fog Fluid 5 L
- Código de producto: [60637](#) – Showgear Fog Fluid 5 L alta densidad

6.3. Llenar el depósito



ADVERTENCIA
Riesgo de explosión causado por una manipulación incorrecta

- No eche líquidos inflamables como perfume y alcohol al fluido de niebla.
- Para el funcionamiento del dispositivo utilice únicamente los fluidos recomendados en este manual del usuario.
- Asegúrese de no superar el nivel máximo de fluido. ¡No sobrellene el depósito!

Para llenar el depósito siga los pasos a continuación:

- 01) Levante la anilla pequeña situada en la parte superior del dispositivo para abrir la tapa de servicio como se muestra en la Fig. 09.
- 02) Abra la tapa de servicio como se indica en la Fig. 10.

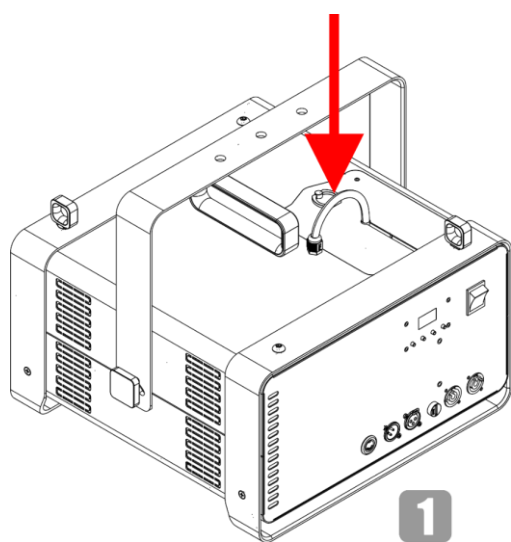

Fig. 09

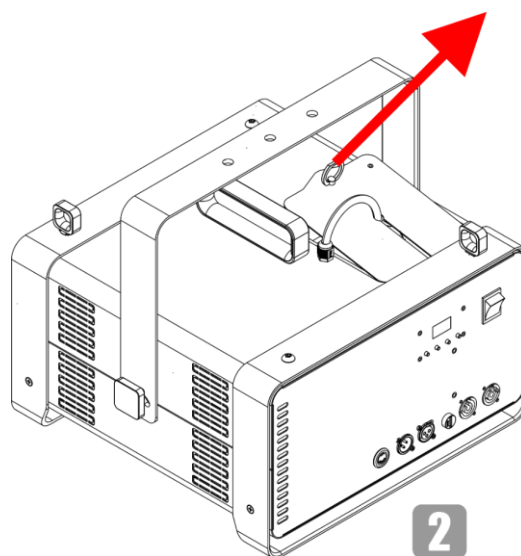

Fig. 10

- 03) Extraiga la tapa de servicio como se indica en la Fig. 11.
- 04) Coloque la tapa de servicio junto al dispositivo como se indica en la Fig. 12.

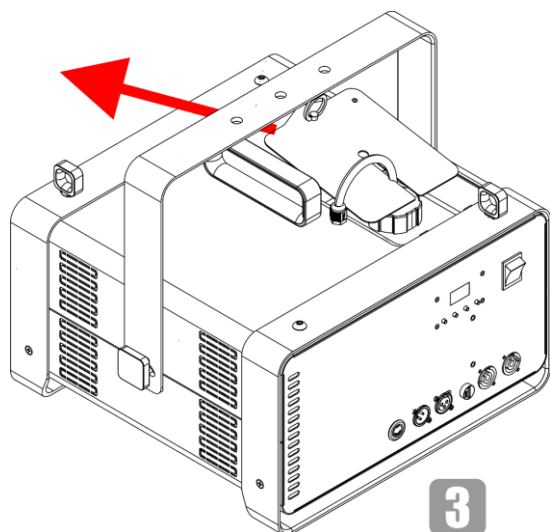

Fig. 11

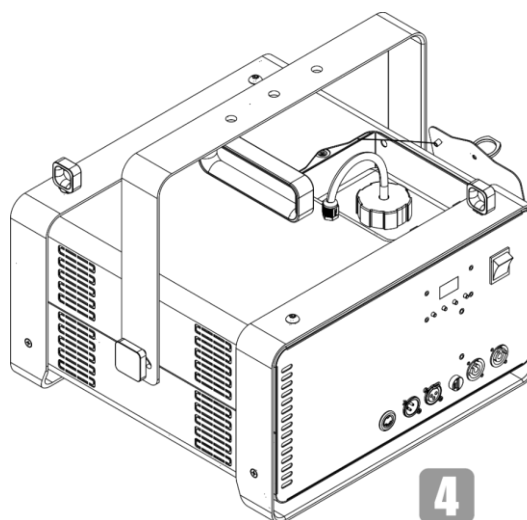

Fig. 12

- 05) No desconecte el cable de seguridad.
- 06) Desenrosque la tapa del depósito de fluido como se indica en la Fig. 13.
- 07) Saque el depósito de fluido como se indica en la Fig. 14.

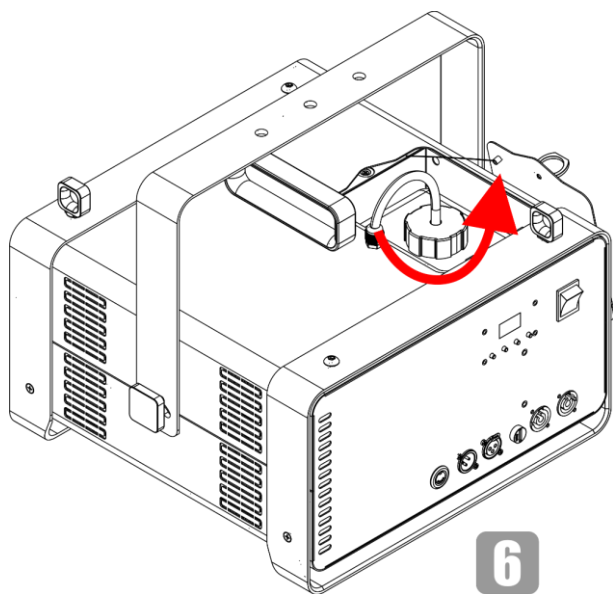

Fig. 13

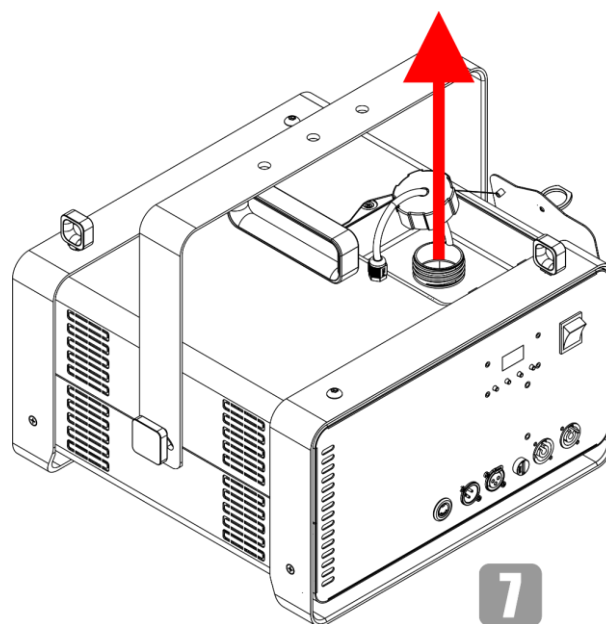

Fig. 14

- 08) Coloque el depósito de fluido en una superficie plana cerca del dispositivo como se indica en la Fig. 15.
- 09) Utilice un embudo para echar el fluido de niebla en el depósito como se indica en la Fig. 16.

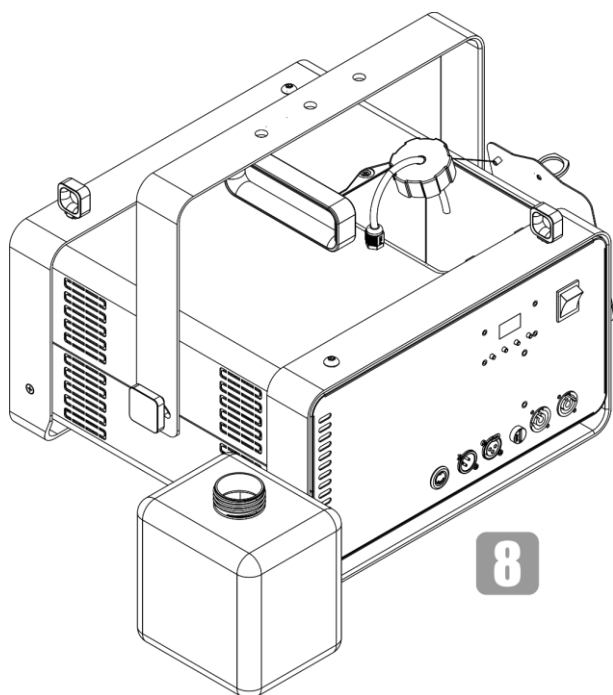

Fig. 15

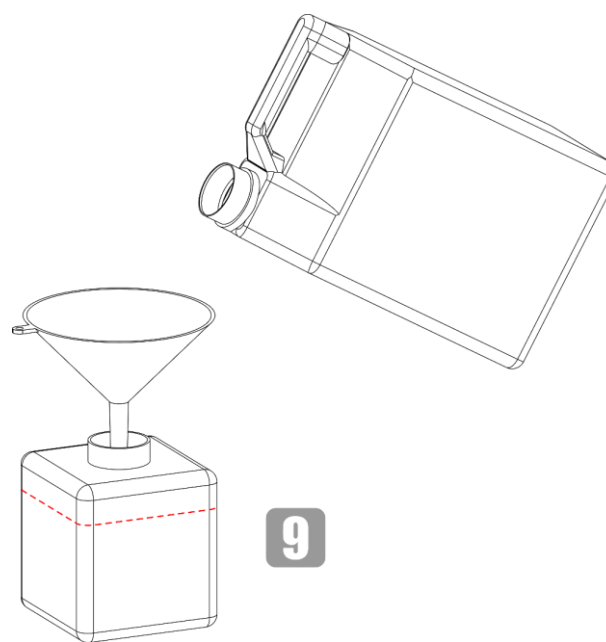

Fig. 16

- 10) Rellene el depósito de fluido con la cantidad de fluido de niebla recomendada (capacidad máx. del depósito de fluido 2,3 L). Asegúrese de no sobrellenarlo. Para más información consulte la Fig. 16.

- 11) Vuelva a colocar el depósito de fluido en el dispositivo como se indica en la Fig. 17.
- 12) Vuelva a enroscar la tapa del depósito de fluido como se indica en la Fig. 18.

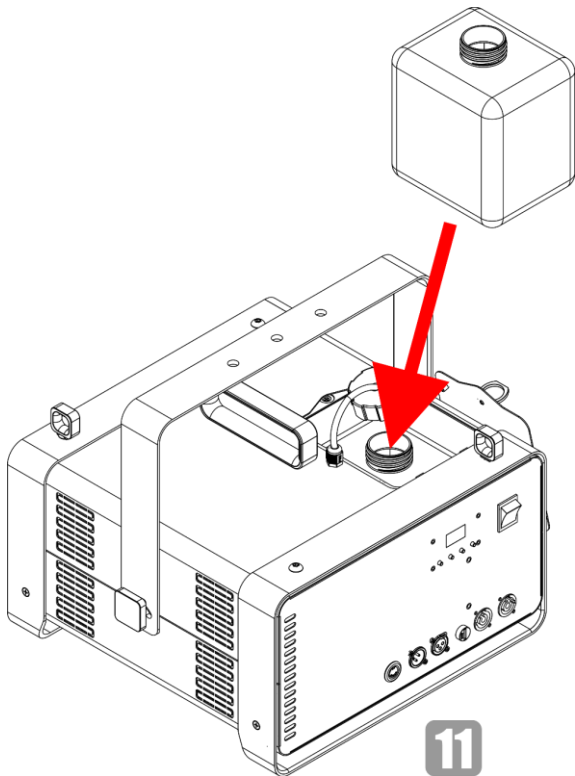

Fig. 17

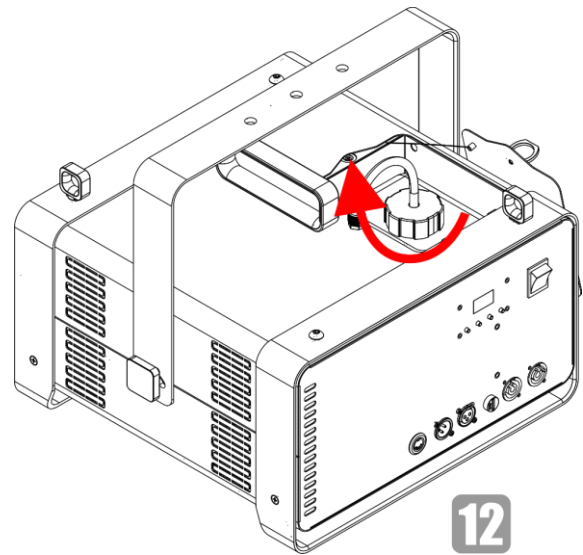

Fig. 18

- 13) Vuelva a colocar la tapa en el dispositivo como se indica en la Fig. 19.
- 14) Cierre la tapa de servicio como se indica en la Fig. 20.

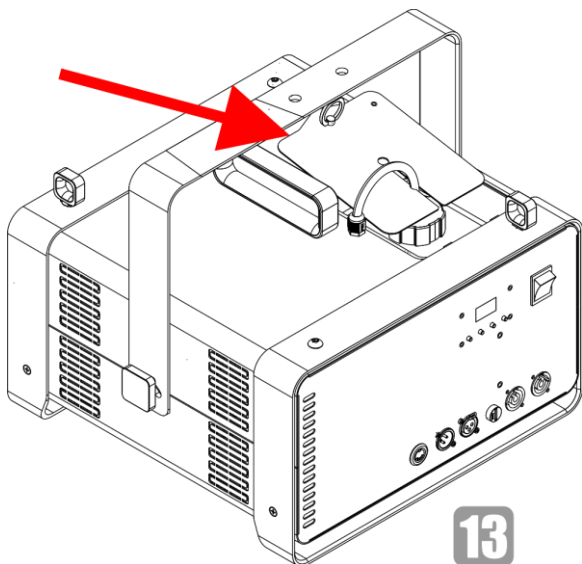

Fig. 19

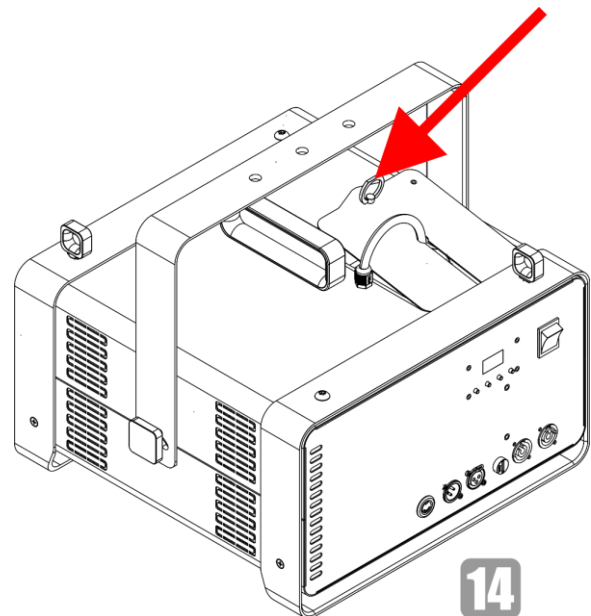

Fig. 20

- 15) Espere a que el dispositivo se caliente. Esto puede tardar un máximo de 3 minutos.

Notas:

- No permita la contaminación del líquido de niebla. No olvide volver a colocar el tapón en el envase del líquido de niebla y en el depósito del líquido de la máquina inmediatamente después de haberlo llenado.

6.4. Vaciar el depósito después del funcionamiento

Para vaciar el depósito siga los pasos a continuación:

- 01) Levante la anilla pequeña situada en la parte superior del dispositivo para abrir la tapa de servicio como se muestra en la Fig. 21.
- 02) Abra la tapa de servicio como se indica en la Fig. 22.

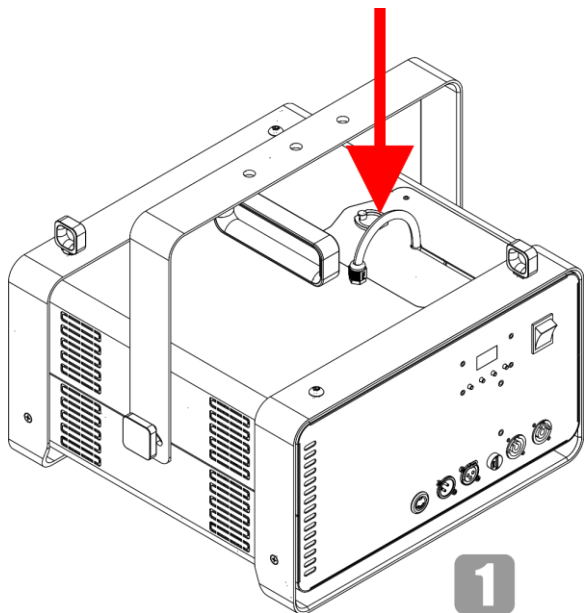

Fig. 21

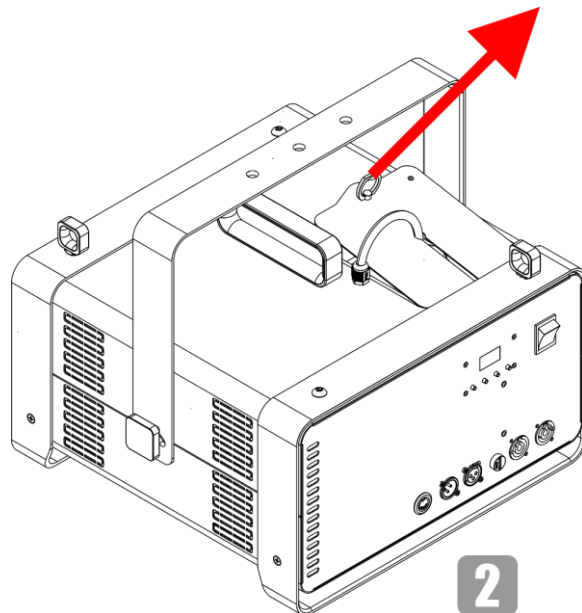

Fig. 22

- 03) Extraiga la tapa de servicio como se indica en la Fig. 23.
- 04) Coloque la tapa de servicio junto al dispositivo como se indica en la Fig. 24.

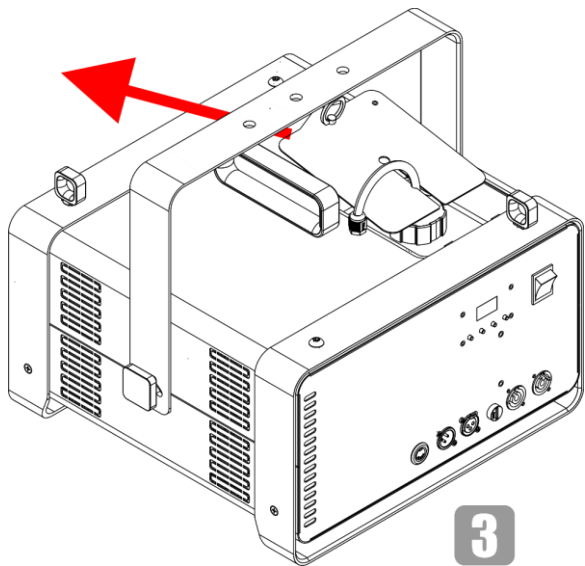

Fig. 23

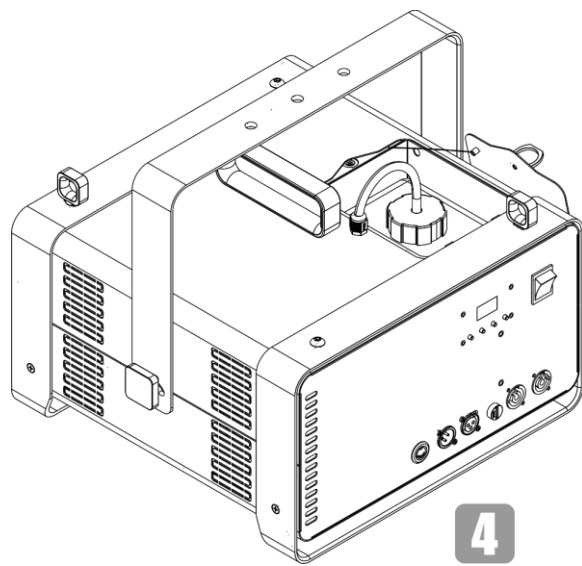

Fig. 24

- 05) No desconecte el cable de seguridad.
- 06) Desenrosque la tapa del depósito de fluido como se indica en la Fig. 25.
- 07) Saque el depósito de fluido como se indica en la Fig. 26.

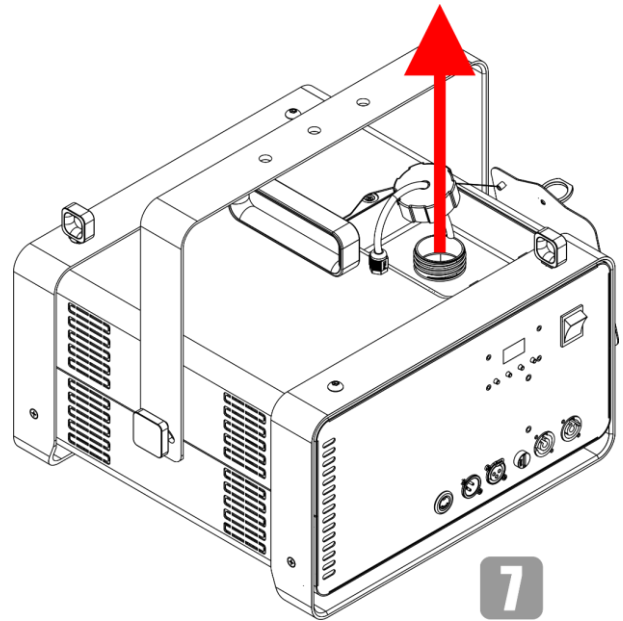
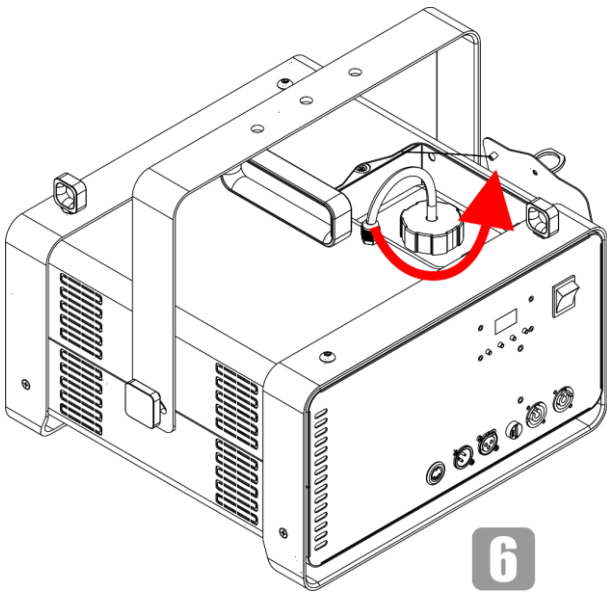

Fig. 25

Fig. 26

- 08) Coloque el depósito de fluido en una superficie plana cerca del dispositivo como se indica en la Fig. 27.
- 09) Utilice un embudo para echar el fluido de niebla del depósito al recipiente original del fluido de niebla como se indica en la Fig. 28.

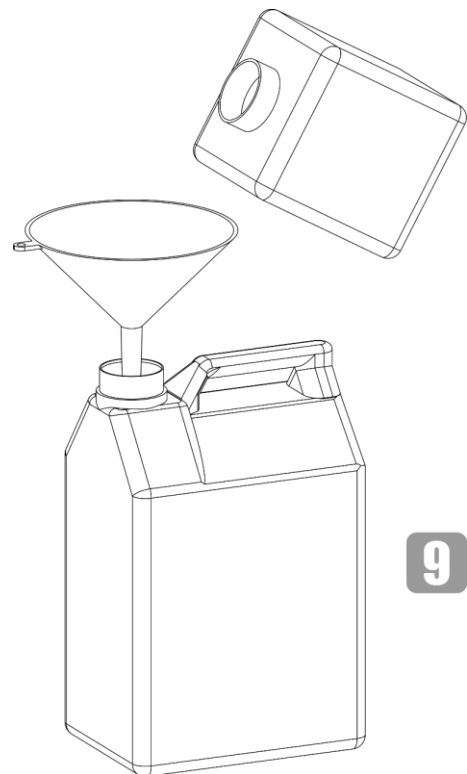
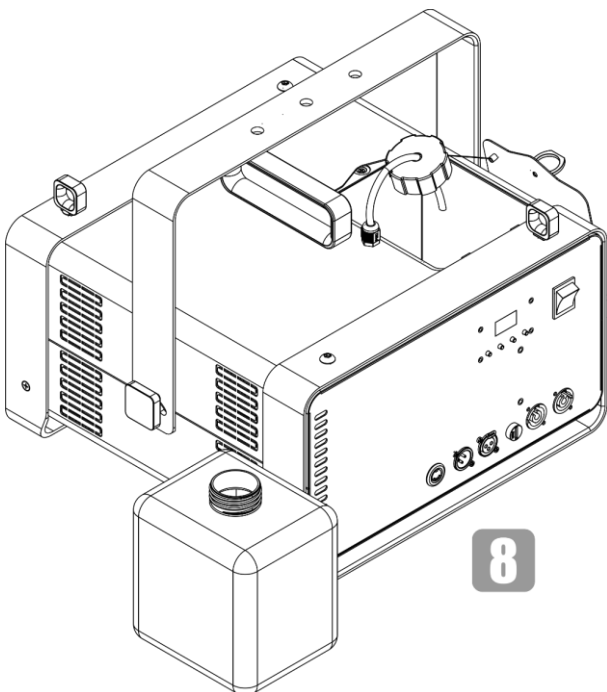

Fig. 27

Fig. 28

- 10) Rellene el recipiente con el mismo fluido de niebla. No mezcle diferentes tipos de fluido de niebla. Asegúrese de no sobrellenarlo.

- 11) Vuelva a colocar el depósito de fluido en el dispositivo como se indica en la Fig. 29.
- 12) Vuelva a enroscar la tapa del depósito de fluido como se indica en la Fig. 30.

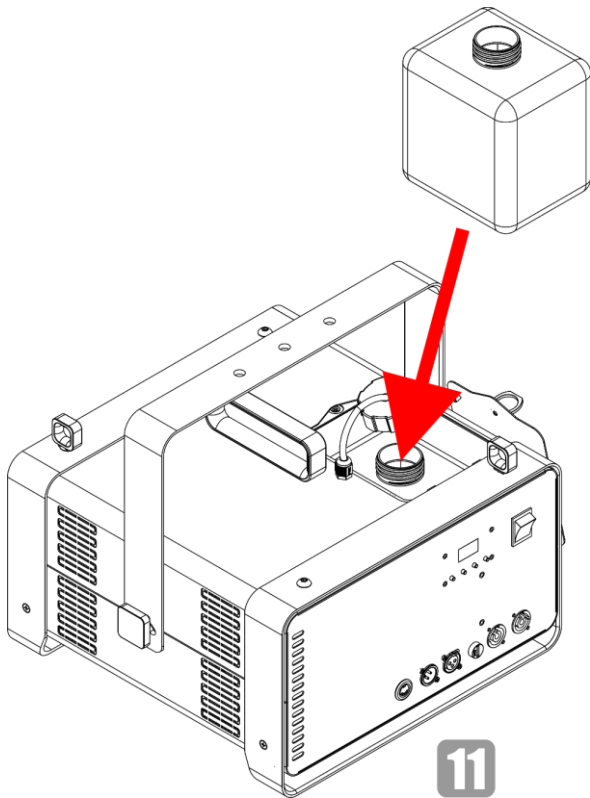

Fig. 29

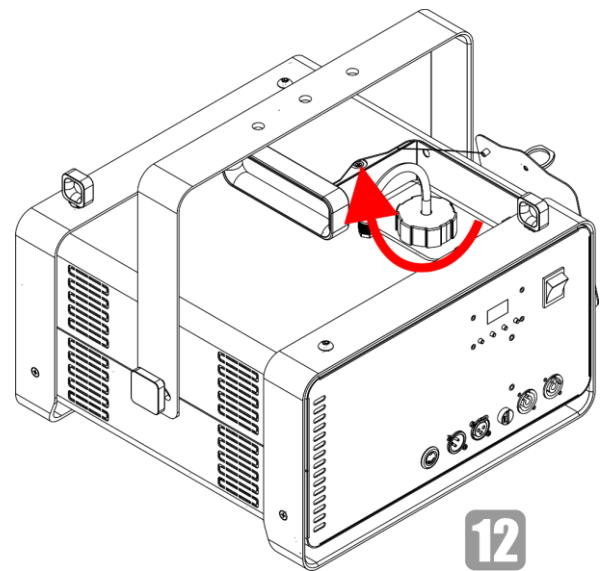

Fig. 30

- 13) Vuelva a colocar la tapa en el dispositivo como se indica en la Fig. 31.
- 14) Cierre la tapa de servicio como se indica en la Fig. 32.

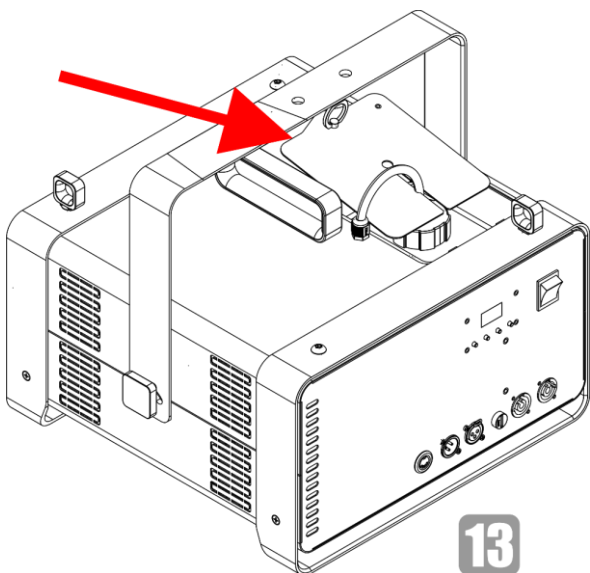

Fig. 31

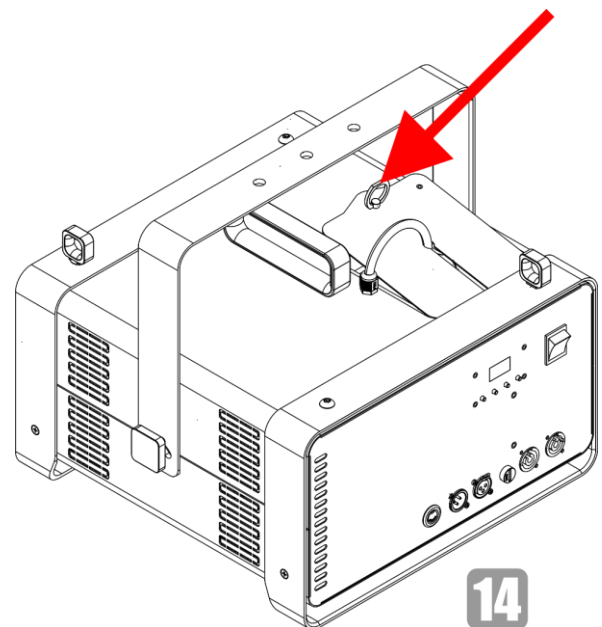

Fig. 32

Notas:

No permita la contaminación del líquido de niebla. No olvide volver a colocar el tapón en el envase del líquido de niebla y en el depósito del líquido de la máquina inmediatamente después de haberlo llenado.

6.5. Reiniciar el dispositivo después vaciarse el depósito durante el funcionamiento

Si durante el funcionamiento el depósito queda completamente vacío, la emisión de niebla se detendrá de forma automática para prevenir daños en la bomba. En la pantalla se mostrará:

WARNING !
Fluid Error !

- 01) Si rellena el depósito y trata de hacer que el dispositivo vuelva a funcionar, en la pantalla se seguirá mostrando este mensaje de advertencia.
- 02) Asegúrese de haber llenado el depósito al completo, deje que se caliente el dispositivo y luego inicie manualmente la emisión de niebla.
Esto tardará unos segundos hasta que los conductos que están completamente vacíos se llenen con el fluido de niebla.

6.6. Modos de control

La unidad QubiQ F1500 admite los modos de control siguientes:

- Manual (intensidad de la niebla, duración y temporizador)
- Manual mediante el mando a distancia (intensidad de la niebla, duración, temporizador y velocidad del ventilador)
- 2 canales DMX

Para obtener más información sobre cómo conectar los dispositivos consulte la sección **5. Configuración** en las páginas 18-20.

6.7. Funcionamiento manual

Para configurar el dispositivo siga los pasos a continuación:

- 01) Llene el depósito (capacidad del depósito de fluido 2,3 L). Véase la sección **6.3. Llenar depósito** en la página 22 para obtener más información.
- 02) Conecte el cable de alimentación de CA antes de suministrar la corriente al dispositivo. Véase la sección **4.5. Conexión a la fuente de alimentación** en la página 17 para obtener más información.
- 03) Ponga el **interruptor de encendido/apagado (08)** en la posición ON (encendido).
- 04) Espere a que el dispositivo se caliente. Esto puede tardar un máximo de 3 minutos. Hasta que el dispositivo se haya calentado al 100 % no será posible ver el menú ni cambiar los ajustes.

Para operar la unidad manualmente como un dispositivo autónomo:

- Ajuste el volumen de emisión de niebla en el menú Output Vol. Véase la sección **6.7.4.2. Output Vol. (volumen de la emisión de niebla)** en la página 32 para obtener más información.
- Ajusta la velocidad del ventilador en el menú FAN SPEED. Véase la sección **6.7.4.3. FAN SPEED (velocidad del ventilador)** en la página 32 para obtener más información.
- Ajuste el volumen del intervalo de la emisión de niebla en el menú Interval. Véase la sección **6.7.4.4. Interval (intervalo)** en la página 33 para más información.
- Ajuste el volumen de la duración de la emisión de niebla en el menú Duration. Véase la sección **6.7.4.5. Duration (duración)** en la página 33 para más información.

Notas:

- Puede emitir niebla constante al 100 % de potencia hasta que se vacíe el depósito. No es necesario ajustar el volumen de la emisión de niebla para conseguir una niebla constante.
- El control remoto siempre tiene prioridad sobre el funcionamiento manual a través del panel de control del dispositivo. No será posible utilizar los botones del dispositivo si se ha enchufado el mando a distancia.

6.7.1. Panel de control (dispositivo)

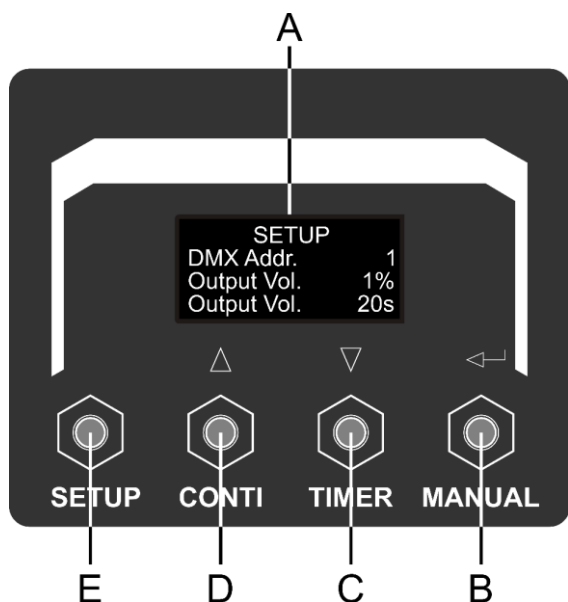

- A) Pantalla LCD
- B) Botón MANUAL/ACEPTAR
- C) Botón TIMER (temporizador)/ABAJO
- D) Botón CONTI (funcionamiento continuo)/ARRIBA
- E) Botón SETUP (configuración)

Fig. 33

- Utilice el botón **MANUAL/ACEPTAR** para guardar sus ajustes.
- Utilice los botones **CONTI/ARRIBA** y **TIMER /ABAJO** para aumentar/disminuir los valores numéricos.
- Utilice el botón **SETUP** para desplazarse por los menús.

6.7.2. Puesta en marcha

Durante la puesta en marcha en la pantalla se mostrará la versión actual del software y la temperatura.



Deberá esperar hasta que el dispositivo se haya calentado completamente para ver el menú principal o cambiar los ajustes. En la pantalla se mostrará:

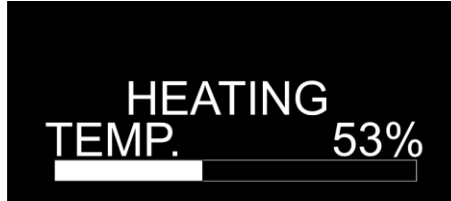

6.7.3. Vista general del menú (dispositivo)

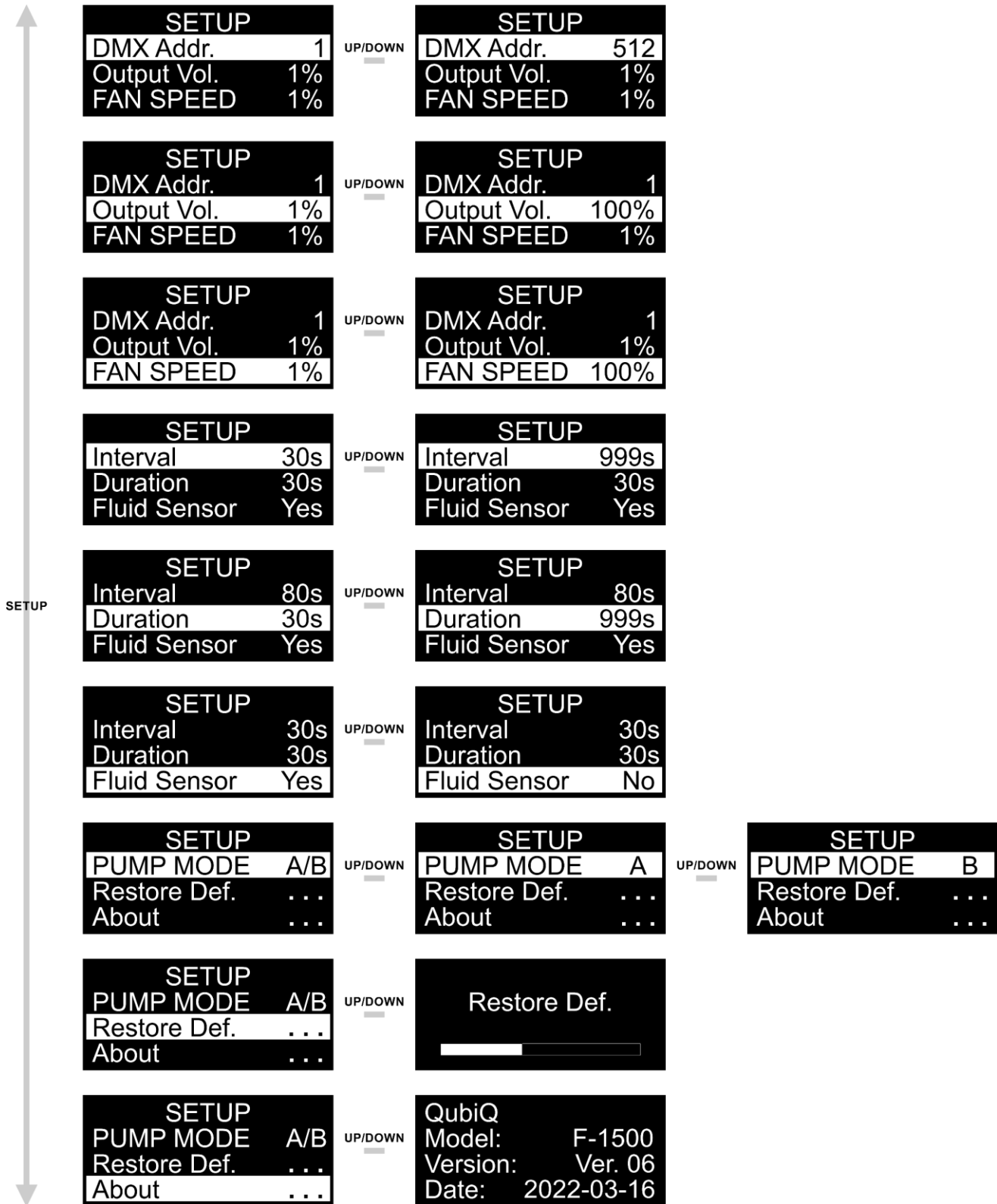

Notas:

- El control remoto siempre tiene prioridad sobre el funcionamiento manual a través del panel de control del dispositivo. No será posible utilizar los botones del dispositivo si se ha enchufado el mando a distancia.
- No conecte los cables DMX y el cable del mando a distancia en el dispositivo al mismo tiempo. Esto provocará la colisión de datos.

6.7.4. Opciones del menú principal (dispositivo)

El menú principal cuenta con las siguientes opciones:

SETUP	
DMX Addr.	1
Output Vol.	1%
FAN SPEED	1%
Interval	30s
Duration	30s
Fluid Sensor	Yes
PUMP MODE	A/B
Restore Def.	...
About	...

Pulse el botón **SETUP** para desplazarse por las opciones del menú principal.

6.7.4.1. DMX Addr. (dirección DMX)

En este menú puede establecer la dirección DMX.

SETUP	
DMX Addr.	1
Output Vol.	1%
FAN SPEED	1%

Pulse los botones **ARRIBA** y **ABAJO** para establecer la dirección DMX deseada. El rango de ajuste se encuentra entre 001-512.

6.7.4.2. Output Vol. (volumen de la emisión de niebla)

En este menú puede manualmente establecer el volumen de la emisión de niebla.

SETUP	
DMX Addr.	1
Output Vol.	1%
FAN SPEED	1%

Pulse los botones **ARRIBA** y **ABAJO** para establecer el volumen deseado para la emisión de niebla. El rango de ajuste se encuentra entre 1– 100 %.

6.7.4.3. FAN SPEED (velocidad del ventilador)

En este menú puede manualmente establecer la velocidad del ventilador.

SETUP	
DMX Addr.	1
Output Vol.	1%
FAN SPEED	1%

Pulse los botones **ARRIBA** y **ABAJO** para establecer la velocidad deseada para el ventilador. El rango de ajuste se encuentra entre 1– 100 %.

6.7.4.4. Interval (intervalo)

Con este menú puede establecer el intervalo para la emisión de niebla.

SETUP	
Interval	30s
Duration	30s
Fluid Sensor	Yes

Pulse los botones **ARRIBA** y **ABAJO** para establecer el intervalo deseado para la emisión de niebla. El rango de ajuste se encuentra entre 30-999 segundos.

6.7.4.5. Duration (duración)

En este menú puede establecer la duración de la emisión de niebla.

SETUP	
Interval	80s
Duration	30s
Fluid Sensor	Yes

Pulse los botones **ARRIBA** y **ABAJO** para establecer la duración deseada para la emisión de niebla. El rango de ajuste se encuentra entre 30-999 segundos.

6.7.4.6. Fluid Sensor (sensor de fluido)

Con este menú puede establecer los ajustes del sensor de fluido.

SETUP	
Interval	30s
Duration	30s
Fluid Sensor	Yes

Pulse los botones **ARRIBA** y **ABAJO** para seleccionar una de las 2 opciones siguientes:

- Yes: El sensor está activado.
- No: El sensor está desactivado.

6.7.4.7. PUMP MODE (modo de bomba)

En este menú puede establecer el modo de bomba.

SETUP	
PUMP MODE	A/B
Restore Def.	...
About	...

Pulse los botones **ARRIBA** y **ABAJO** para seleccionar una de las 3 opciones siguientes:

- A: La bomba A está encendida.

- B: La bomba B está encendida.
- A/B: Se alterna entre la bomba A y la bomba B.

6.7.4.8. Restore Def. (restauración de los ajustes predeterminados de fábrica)

Con este menú puede restaurar los ajustes predeterminados de fábrica.



Pulse los botones **ARRIBA** y **ABAJO** para restaurar los ajustes predeterminados de fábrica.

6.7.4.9. About (acerca de)

Con este menú puede ver el modelo del dispositivo, la versión actual del software y la fecha del software.

Pulse los botones **ARRIBA** y **ABAJO** para ver la versión actual del software. En la pantalla se mostrará.



6.8. Funcionamiento manual con el mando a distancia

Para configurar el dispositivo siga los pasos a continuación:

- 01) Llene el depósito (capacidad del depósito de fluido 2,3 L). Véase la sección **6.3. Llenar depósito** en la página 22 para obtener más información.
- 02) Conecte el cable del mando a distancia al dispositivo.
- 03) Conecte el cable de alimentación de CA antes de suministrar la corriente al dispositivo. Véase la sección **4.5. Conexión a la fuente de alimentación** en la página 17 para obtener más información.
- 04) Ponga el **interruptor de encendido/apagado (08)** en la posición ON (encendido).
- 05) Espere a que el dispositivo se caliente. Esto puede tardar un máximo de 3 minutos. Hasta que el dispositivo se haya calentado al 100 % no será posible ver el menú ni cambiar los ajustes.

Para operar la unidad manualmente como un dispositivo autónomo:

- Ajuste el volumen de emisión de niebla en el menú Output Vol. Véase la sección **6.8.4.2. RMTVOL (volumen de la emisión de niebla)** en la página 39 para obtener más información.
- Ajusta la velocidad del ventilador en el menú FAN SPEED. Véase la sección **6.8.4.3. RMTFAN (velocidad del ventilador)** en la página 39 para obtener más información.
- Ajuste el volumen de la duración de la emisión de niebla en el menú Duration. Véase la sección **6.8.4.4. RMTDUR (duración)** en la página 39 para más información.
- Ajuste el volumen del intervalo de la emisión de niebla en el menú Interval. Véase la sección **6.8.4.5. RMTINT (intervalo)** en la página 39 para más información.

Notas:

- La emisión de niebla constante hasta que se vacíe el depósito no es posible si el volumen se ha establecido al 100 %. Para conseguir una niebla constante es necesario ajustar el volumen de emisión al 40 %. Solo de esta forma el dispositivo podrá continuar emitiendo niebla hasta que el depósito esté completamente vacío.
- El control remoto siempre tiene prioridad sobre el funcionamiento manual a través del panel de control del dispositivo. No será posible utilizar los botones del dispositivo si se ha enchufado el mando a distancia.

6.8.1. Mando a distancia

Este dispositivo se puede controlar a través de un mando a distancia.

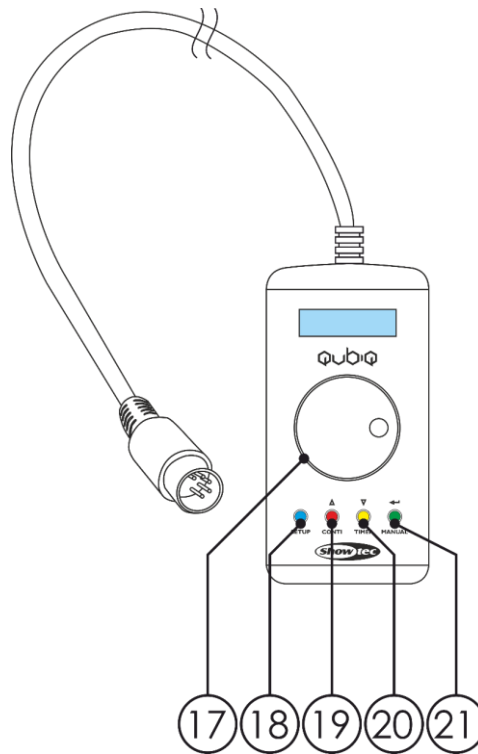

Fig. 34

Botón	Función	Descripción
17	Aumentar/disminuir	Sirve para desplazarse por el menú/Pulse el mando de control para guardar los valores
18	SETUP	Sirve para desplazarse por el menú
19	ARRIBA/CONTI	Sirve para aumentar los valores/Emisión continua de niebla
20	ABAJO/TIMER	Sirve para disminuir los valores/Temporizador
21	ACEPTAR/MANUAL	Sirve para confirmar los ajustes/Emisión manual de niebla

6.8.2. Puesta en marcha (mando a distancia)

Durante la puesta en marcha en la pantalla del mando a distancia se mostrará la versión actual del software y la temperatura.



Deberá esperar hasta que el dispositivo se haya calentado completamente para ver el menú principal o cambiar los ajustes. En la pantalla se mostrará:



6.8.3. Menú principal (mando a distancia)

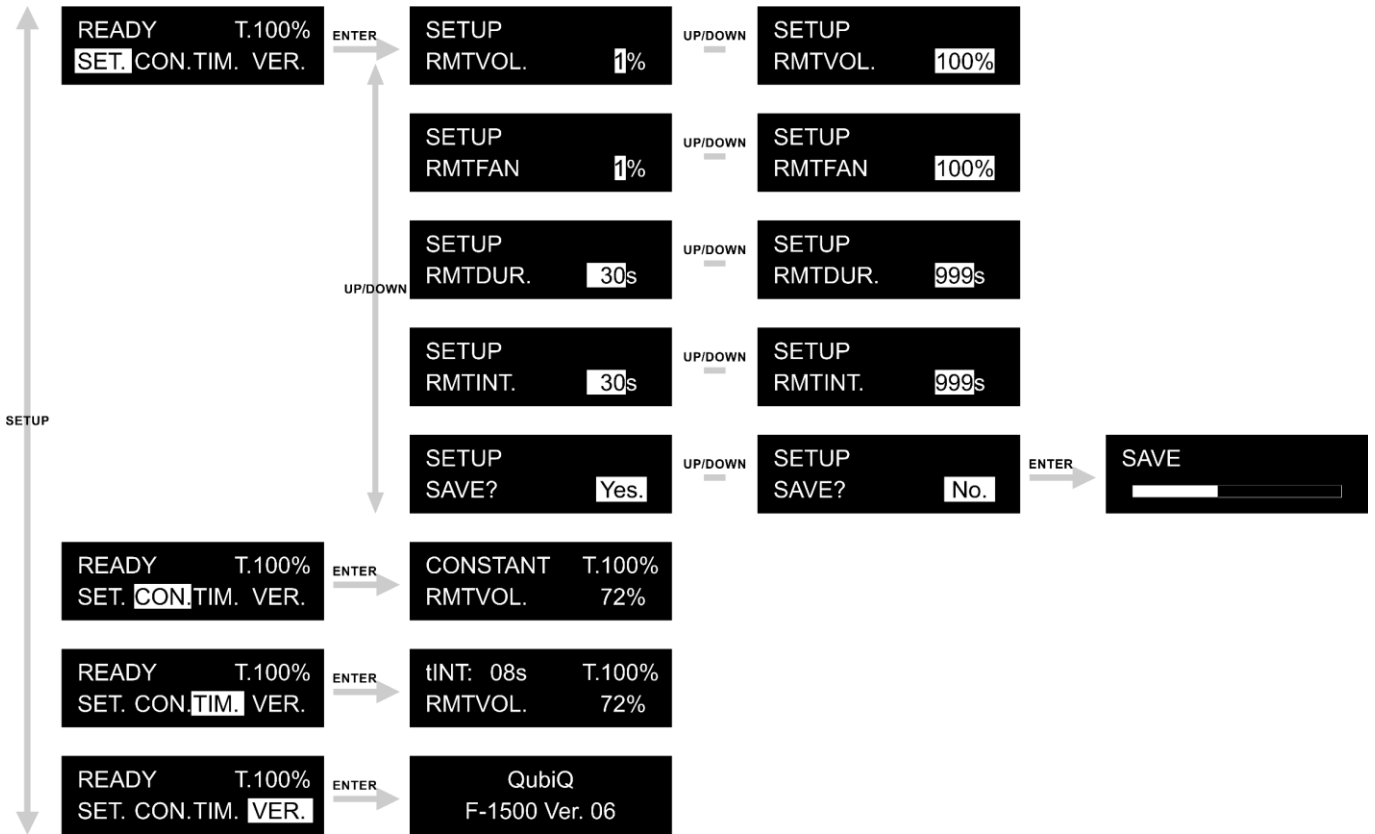

Notas:

- El control remoto siempre tiene prioridad sobre el funcionamiento manual a través del panel de control del dispositivo. No será posible utilizar los botones del dispositivo si se ha enchufado el mando a distancia.

6.8.4. Vista general del menú (mando a distancia)

El menú principal cuenta con las siguientes opciones:

READY T.100%
 SET. CON.TIM. MAN.

READY T.100%
 SET. CON.TIM. MAN.

READY T.100%
 SET. CON.TIM. MAN.

READY T.100%
 SET. CON.TIM. VER.

- 01) Pulse los botones **ARRIBA/ABAJO** o gire el **MANDO DE CONTROL** para desplazarse por el menú principal.
- 02) Pulse el botón **SETUP** o el **MANDO DE CONTROL** para abrir los submenús.

6.8.4.1. SETUP (configuración)

En este menú puede establecer el volumen, la duración y el intervalo de la emisión de niebla.

- 01) Pulse los botones de colores, los botones **ARRIBA/ABAJO** o gire el **MANDO DE CONTROL** para seleccionar los parámetros.
- 02) Pulse el botón **ACEPTAR/MANUAL** para confirmar la selección y abrir en el submenú.
- 03) Pulse los botones **ARRIBA/ABAJO** o gire el **MANDO DE CONTROL** para aumentar/disminuir los valores:

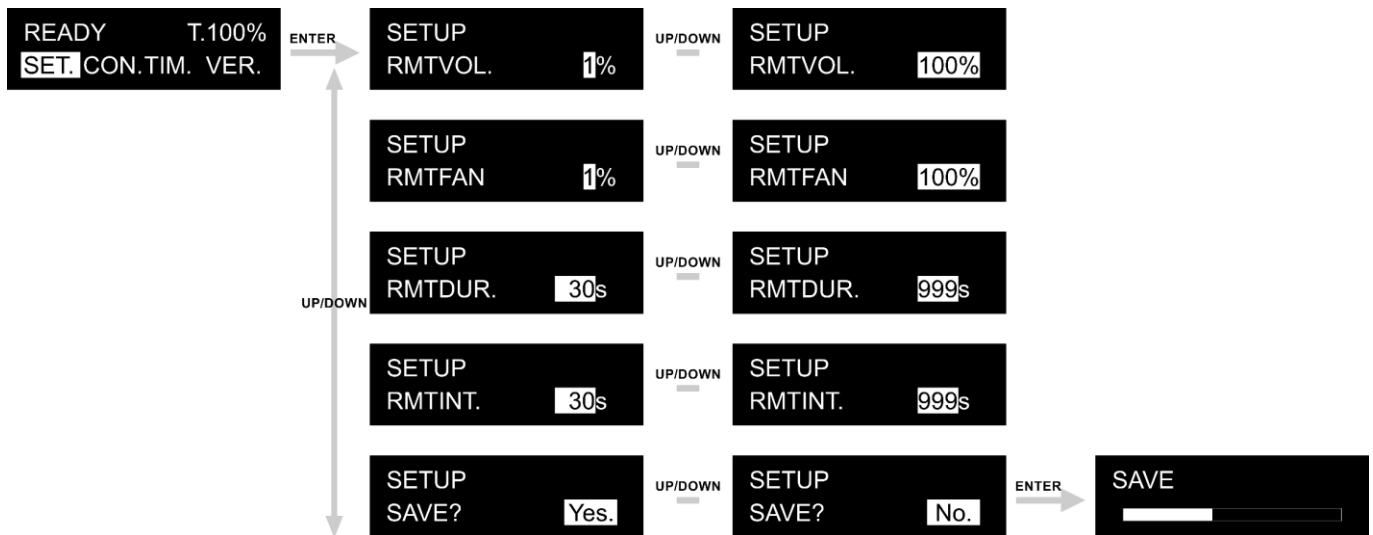

- **RMTVOL:** Sirve para establecer la intensidad del volumen de la emisión de niebla. El rango de ajuste se encuentra entre 1- 100 %, de emisión baja a alta. Véase la sección **6.8.4.2. RMTVOL (volumen de la emisión de niebla)** en la página 39 para obtener más información.
- **RMTFAN** Sirve para establecer la velocidad del ventilador. El rango de ajuste se encuentra entre 1- 100 %, de velocidad baja a alta. Véase la sección **6.8.4.3. RMTFAN (velocidad del ventilador)** en la página 39 para obtener más información.
- **RMTDUR:** Sirve para establecer la duración de la emisión de niebla. El rango de ajuste se encuentra entre 30-999 segundos. Véase la sección **6.8.4.4. RMTDUR (duración)** en la página 39 para más información.
- **RMTINT:** Sirve para establecer el intervalo de la emisión de niebla. El rango de ajuste se encuentra entre 30-999 segundos. Véase la sección **6.8.4.5. RMTINT (intervalo)** en la página 39 para más información.

6.8.4.2. RMTVOL (volumen de la emisión de niebla)

En este menú puede establecer la niebla continua.

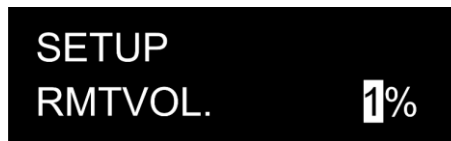

Pulse los botones **ARRIBA/ABAJO** o gire el **MANDO DE CONTROL** para aumentar/disminuir el volumen de la emisión de niebla. El rango de ajuste se encuentra entre 1– 100 %.

6.8.4.3. RMTFAN

En este menú puede establecer la velocidad del ventilador.



Pulse los botones **ARRIBA/ABAJO** o gire el **MANDO DE CONTROL** para aumentar/disminuir el velocidad del ventilador. El rango de ajuste se encuentra entre 1– 100 %.

6.8.4.4. RMTDUR (duración)

En este menú puede establecer la duración de la emisión de niebla.

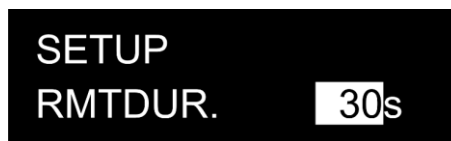

Pulse los botones **ARRIBA/ABAJO** o gire el **MANDO DE CONTROL** para aumentar/disminuir la duración deseada de la emisión de niebla. El rango de ajuste se encuentra entre 30-999 segundos.

6.8.4.5. RMTINT (intervalo)

Con este menú puede establecer el intervalo para la emisión de niebla.

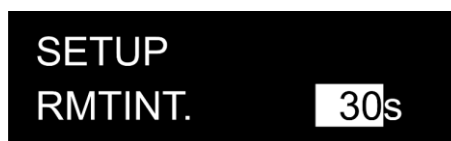

Pulse los botones **ARRIBA/ABAJO** o gire el **MANDO DE CONTROL** para aumentar/disminuir el tiempo del intervalo de la emisión de niebla. El rango de ajuste se encuentra entre 30-999 segundos.

6.8.4.6. SAVE (guardar)

Con este menú puede guardar los ajustes.



Pulse los botones **ARRIBA y ABAJO** para seleccionar una de las 2 opciones siguientes:

- Yes: Los ajustes se guardarán.
- No: Los ajustes no se guardarán.

6.8.4.7. CONSTANT (emisión continua de niebla)

Con este menú puede hacer que la emisión de niebla sea continua hasta que se vacíe el depósito.

CONSTANT	T.100%
RMTVOL.	72%

- 01) Pulse el botón rojo **ARRIBA/CONTI** o pulse el **MANDO DE CONTROL** para iniciar la emisión de niebla inmediatamente al volumen predefinido. Para cambiar el volumen, véase la sección **6.8.4.2. RMTVOL (volumen de la emisión de niebla)** en la página 39 para obtener más información.
- 02) Si desea detener la niebla continua pulse el botón rojo **ARRIBA/CONTI** o vuelva a pulsar el **MANDO DE CONTROL**.

Notas:

- La emisión de niebla constante hasta que se vacíe el depósito no es posible si el volumen se ha establecido al 100 %.
Para conseguir una niebla constante es necesario ajustar el volumen de emisión al 40 %. Solo de esta forma el dispositivo podrá continuar emitiendo niebla hasta que el depósito esté completamente vacío.

6.8.4.8. tINT (temporizador/intervalo)

Con este menú puede establecer el temporizador de la niebla y determinar su intervalo.

tINT: 08s	T.100%
RMTVOL.	72%

- 01) Pulse el botón amarillo **ABAJO/TIMER** o pulse el **MANDO DE CONTROL** para iniciar el programa de temporizador. Para cambiar el intervalo de tiempo, véase la sección **6.8.4.5. RMTINT (intervalo)** en la página 39 para más información.
- 02) Si desea detener la niebla continua pulse el botón amarillo **ABAJO/TIMER** o vuelva a pulsar el **MANDO DE CONTROL**.

6.8.4.9. VERSION (versión)

Con este menú puede ver el modelo del dispositivo y la versión de software instalada en esos momentos.

QubiQ F-1500 Ver. 06

6.9. Funcionamiento DMX

Para configurar el dispositivo siga los pasos a continuación:

- 01) Llene el depósito (capacidad del depósito de fluido 2,3 L). Véase la sección **6.3. Llenar depósito** en la página 22 para obtener más información.
- 02) Conecte los cables DMX antes de suministrar la corriente al dispositivo. Véase la sección **5.3. Conexión DMX** en la página 18 para obtener más información
- 03) Conecte el cable de alimentación de CA antes de suministrar la corriente al dispositivo. Véase la sección **4.5. Conexión a la fuente de alimentación** en la página 17 para obtener más información.
- 04) Ponga el **interruptor de encendido/apagado (08)** en la posición ON (encendido).
- 05) Espere a que el dispositivo se caliente. Esto puede tardar un máximo de 3 minutos. Hasta que el dispositivo se haya calentado al 100 % no será posible ver el menú ni cambiar los ajustes.
- 06) Establezca la dirección DMX de inicio del dispositivo en el menú DMX Addr. Véase la sección **5.3.4. Direccionamiento DMX** en la página 20 para más información y la sección **6.7.4.1. DMX Addr. (dirección DMX)** en la página 32.

Notas:

- Puede emitir niebla constante al 100 % de potencia hasta que se vacíe el depósito. No es necesario ajustar el volumen de la emisión de niebla para conseguir una niebla constante.
- El control remoto siempre tiene prioridad sobre el funcionamiento manual a través del panel de control del dispositivo. No será posible utilizar los botones del dispositivo si se ha enchufado el mando a distancia.

6.9.1. Canales DMX

2 canales	Función	Valor	Configuración
1	Output	000-255	Volumen de la emisión de niebla de 0- 100 %
2	Fan	000-255	Velocidad del ventilador de 0-100 %

7. Detección y solución de problemas

Esta guía de detección y solución de problemas contiene soluciones que pueden ser puestas en práctica por personas comunes. El dispositivo no contiene piezas que el usuario pueda reparar.

La modificación no autorizada de este dispositivo invalidará la garantía. Estas modificaciones pueden dar lugar a lesiones y daños materiales.

Encargue las reparaciones a personas capacitadas o experimentadas. Póngase en contacto con su distribuidor de Highlite International si no encuentra la solución que necesita entre las descritas en la siguiente tabla.

Problema	Causa(s) probable(s)	Solución
El dispositivo no funciona en absoluto.	La corriente no llega al dispositivo.	<ul style="list-style-type: none"> Compruebe que el dispositivo esté encendido y los cables conectados.
	Se ha fundido el fusible principal.	<ul style="list-style-type: none"> Cambie el fusible. Véase la sección 8.3.1. Cambio del fusible en la página 46.
El dispositivo responde de forma errática	Se han cambiado los ajustes de fábrica del dispositivo	<ul style="list-style-type: none"> Restablezca los parámetros del dispositivo a los ajustes predeterminados de fábrica. Véase la sección 6.7.4.8. Restore Def. (restauración de los ajustes predeterminados de fábrica) en la página 34.
El dispositivo no responde al control DMX.	El controlador no está conectado.	<ul style="list-style-type: none"> Conecte el controlador.
	La señal está invertida. El conector DMX OUT (salida) de 3/5 clavijas del controlador no coincide con el conector DMX IN (entrada) del dispositivo.	<ul style="list-style-type: none"> Instale un cable de inversión de polaridad entre el controlador y el dispositivo.
	El controlador está averiado.	<ul style="list-style-type: none"> Pruebe a utilizar otro controlador.
El dispositivo responde de forma errática al control DMX.	Conexión de datos defectuosa.	<ul style="list-style-type: none"> Inspeccione las conexiones y los cables. Corrija las conexiones defectuosas. Repare o sustituya los cables defectuosos.
	La conexión de datos no se ha cerrado con un conector de terminación de 120 Ω.	<ul style="list-style-type: none"> Inserte un conector de terminación en el conector DMX Out (salida) del último dispositivo de la cadena de conexión.
	Direccionado incorrecto.	<ul style="list-style-type: none"> Compruebe los ajustes y corrijalos si fuera necesario
	Si se han configurado múltiples dispositivos, uno de ellos puede estar averiado y esto afectará a la transmisión de datos de la cadena de conexión.	<ul style="list-style-type: none"> Para encontrar el dispositivo averiado vaya excluyendo los dispositivos de la cadena de conexión uno a uno hasta que se recupere el funcionamiento normal.
No se emite niebla.	La temperatura del dispositivo es excesiva.	<ul style="list-style-type: none"> Deje que dispositivo se enfríe. Asegúrese de que no se hayan obstruido las rejillas de ventilación.
	La unidad se averiado.	<ul style="list-style-type: none"> Desconecte el dispositivo y póngase en contacto con su distribuidor de Highlite International.
	Los ajustes de la fuente de alimentación no coinciden con el voltaje ni con la frecuencia de la alimentación de CA local.	<ul style="list-style-type: none"> Desconecte el dispositivo. Compruebe los ajustes y corrijalos si fuera necesario
	Los conductos de fluido de la boquilla de emisión de niebla (06) están obstruidos.	<ul style="list-style-type: none"> Limpie los conductos de fluido. Véase la sección 8.2.1. Instrucciones básicas para la limpieza y la sección 8.2.2. Limpieza de los conductos de fluido en la página 45

	El fluido de niebla es incompatible.	<ul style="list-style-type: none"> • Utilice los fluidos de niebla recomendados. Véase la sección 6.2. Fluidos de niebla recomendados en la página 21.
La boquilla de emisión de niebla crepita.	El fluido de niebla es incompatible.	<ul style="list-style-type: none"> • Utilice los fluidos de niebla recomendados. Véase la sección 6.2. Fluidos de niebla recomendados en la página 21.
El dispositivo no funciona correctamente. (Mensaje de error: Fluid Lack!)	El depósito está vacío.	<ul style="list-style-type: none"> • Llene el depósito. Véase la sección 6.3. Llenar del depósito en la página 22.
	Los conductos de fluido están vacíos.	<ul style="list-style-type: none"> • Reinicie el dispositivo. Véase la sección 6.5. Reiniciar el dispositivo después vaciarse el depósito durante el funcionamiento en la página 28.

8. Mantenimiento

8.1. Instrucciones de seguridad para el mantenimiento

**PELIGRO**

Descarga eléctrica causada por tensión peligrosa dentro de la unidad

Desconectar la fuente de alimentación antes de realizar una reparación o limpieza.

**ADVERTENCIA**

Riesgo de quemaduras causadas por superficies calientes

Deje que el dispositivo se enfríe durante al menos 15 minutos antes de realizar una reparación o limpieza.

8.2. Mantenimiento preventivo

**Atención**

Antes de cada uso, examine el dispositivo visualmente por si tuviera algún desperfecto.

Asegúrese de que:

- Todos los tornillos utilizados en la instalación del dispositivo o de partes de él estén apretados y sin oxidar.
- Los dispositivos de seguridad no estén dañados.
- No haya deformaciones en las carcasas, elementos de fijación y puntos de instalación.
- La lente no este agrietada o dañada.
- Los cables de energía no presenten deterioros ni debilitamiento del material.

8.2.1. Instrucciones básicas para la limpieza

El dispositivo debe limpiarse periódicamente de la acumulación de polvo y residuos de fluido de niebla.

Para limpiar el dispositivo siga los pasos a continuación:

- 01) Desconecte el dispositivo del suministro eléctrico.
- 02) Deje que el dispositivo se enfríe durante al menos 1 hora.
- 03) Retire el polvo que se haya acumulado en la superficie externa con la ayuda de aire comprimido seco o un cepillo suave.
- 04) Limpie los residuos de fluido de niebla de la **boquilla de emisión de niebla (06)** con un paño húmedo. Utilice únicamente un paño suave sin pelusas.
- 05) Limpie las conexiones DMX y demás con un paño húmedo.



Atención

- No sumerja el dispositivo en líquido.
- No utilice alcohol ni disolventes.
- Asegúrese de que las conexiones se encuentran completamente secas antes de conectar el dispositivo a la fuente de alimentación y a otros dispositivos.

8.2.2. Limpieza de los conductos de fluido

El dispositivo debe limpiarse periódicamente de la acumulación de residuos de fluido de niebla. Después de 40 horas de funcionamiento continuo, se recomienda pasar a través del sistema una solución de limpieza compuesta de 80 % de agua destilada y 20 % de vinagre blanco.

Para limpiar el dispositivo siga los pasos a continuación:

- 01) Desconecte el dispositivo del suministro eléctrico.
- 02) Deje que el dispositivo se enfríe durante al menos 1 hora.
- 03) Limpie la suciedad con vinagre y un limpiapipas, asegurándose de que la **boquilla de emisión de niebla (06)** queda libre de obstrucciones.
- 04) Saque todo el líquido de niebla del depósito. Véase la sección **6.4. Vaciar depósito después del funcionamiento** en la página 25 para obtener más información.
- 05) Ponga una solución de limpieza en el depósito.
- 06) Conecte el cable de alimentación de CA antes de suministrar la corriente al dispositivo. Véase la sección **4.5. Conexión a la fuente de alimentación** en la página 17 para obtener más información.
- 07) Asegúrese de que el dispositivo siga funcionando hasta que se vacíe el depósito.
- 08) El dispositivo debe utilizarse en espacios con una buena circulación de aire.
- 09) Repita esta acción 2-4 veces.
- 10) Vuelva a llenarlo con líquido de niebla.

8.3. Mantenimiento correctivo

El dispositivo no contiene piezas que el usuario pueda reparar. No abra el dispositivo ni lo modifique.

Encargue las reparaciones y el mantenimiento a personas capacitadas o experimentadas. Póngase en contacto con su distribuidor de Highlite International para obtener más información.

8.3.1. Cambio del fusible



PELIGRO
Descarga eléctrica provocada por cortocircuito

- No derive el contactor termostático ni los fusibles.
- Utilice fusibles del mismo tipo y clasificación como recambio.

Las subidas de tensión, los cortocircuitos o un suministro de energía eléctrica inapropiado pueden hacer que se funda un fusible. Si se ha fundido el fusible, el dispositivo dejará de funcionar completamente. Si esto ocurriera, siga los pasos a continuación.

- 01) Desconecte el dispositivo del suministro eléctrico.
- 02) Deje que el dispositivo se enfríe durante al menos 15 minutos.
- 03) Afloje la cubierta del fusible con un destornillador y saque el soporte del fusible.
- 04) Si el fusible está de color marrón u opaco significará que se ha fundido. Extraiga el fusible usado.
- 05) Introduzca el nuevo fusible en el soporte del fusible. Asegúrese de que el tipo y la clasificación del fusible de reemplazo sean iguales a los especificados en la etiqueta de información del producto.
- 06) Vuelva a colocar el soporte del fusible en la abertura y apriete la cubierta del fusible.

9. Desinstalación transporte y almacenamiento

9.1. Instrucciones para la desinstalación



ADVERTENCIA

Una desinstalación incorrecta puede provocar lesiones graves y daños a la propiedad.

- Deje que la unidad se enfríe antes de desinstalarla.
- Desconecte la fuente de alimentación antes de la desinstalación.
- Obedezca siempre las normativas nacionales y las específicas del emplazamiento durante el montaje y desmontaje del dispositivo.
- Lleve puesto un equipo de protección individual que cumpla con las normativas nacionales y las específicas del emplazamiento.

9.2. Instrucciones para el transporte

- Asegúrese de haber vaciado el depósito de líquido antes del transporte.
- Siempre que sea posible utilice el embalaje original para transportar el dispositivo.
- Obedezca siempre las instrucciones para la manipulación impresas en la parte exterior de la caja, por ejemplo: «Tratar con cuidado», «Este lado hacia arriba», «Fragil».

9.3. Almacenamiento

- Asegúrese de haber vaciado el depósito de líquido antes de guardar el dispositivo. Véase la sección **6.4. Vaciar depósito después del funcionamiento** en la página 25 para obtener más información.
- Limpie el dispositivo antes de guardarlo. Siga las instrucciones de limpieza de la sección **8.2.1. Instrucciones básicas para la limpieza** y la sección **8.2.2. Limpieza de los conductos de fluido** en la página 45.
- Siempre que sea posible guarde el dispositivo en el embalaje original.

10. Eliminación al final de su vida útil

Eliminación correcta de este producto

Residuos de equipos eléctricos y electrónicos



Este símbolo que aparece en el producto, su embalaje o documentos indica que no debe ser tratado como residuo doméstico. Elimine este producto llevándolo al punto de recogida respectivo para el reciclaje de equipos eléctricos y electrónicos. De esta forma se evitarán daños al medioambiente o lesiones personales debidas a la eliminación de residuos no controlada. Para obtener más información sobre el reciclaje de este producto póngase en contacto con las autoridades locales o su distribuidor autorizado.

11. Conformidad



Consulte la página de producto respectiva del sitio web de Highlite International (www.highlite.com) para ver la declaración de conformidad disponible.



©2022 Showtec