

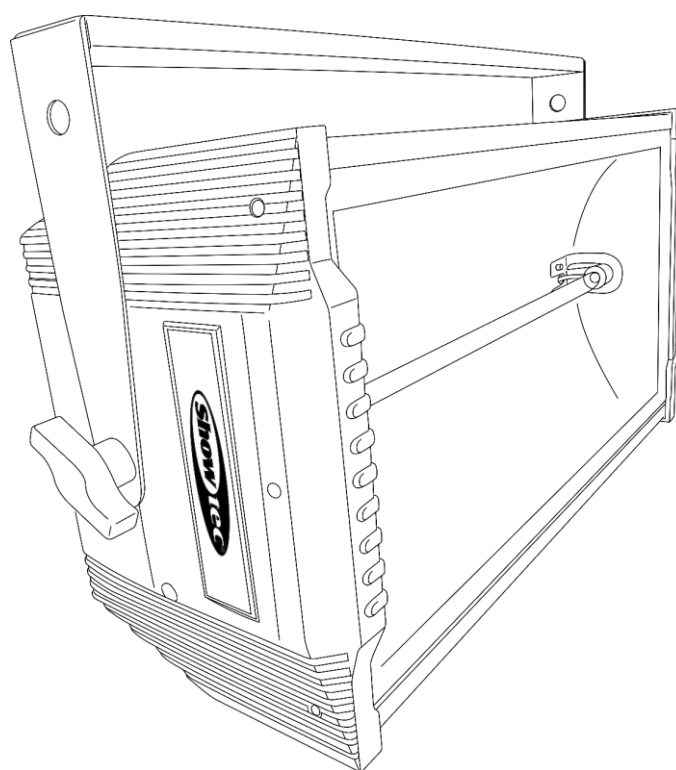

**MANUAL**



**ESPAÑOL**

**Titan Strobe**

**V2**

**Código de pedido: 40222**

## Índice

<b>Advertencia</b> .....	2
Instrucciones para el desembalaje .....	2
Instrucciones de seguridad .....	2
Normas para el funcionamiento .....	4
Rigging .....	5
Conexión al suministro eléctrico .....	6
Procedimiento de devolución .....	7
Reclamaciones .....	7
<b>Descripción del dispositivo</b> .....	8
Descripción general .....	8
Parte trasera .....	9
<b>Instalación</b> .....	9
Instalación de la bombilla .....	9
<b>Procedimiento</b> .....	10
<b>Preparación y funcionamiento</b> .....	11
Modos de control .....	11
Una unidad Titan Strobe (prueba automática) .....	11
Una unidad Titan Strobe (modo de funcionamiento manual) .....	11
Múltiples unidades Titan Strobe (control DMX) .....	12
Ajuste de los conmutadores DIP para el modo DMX .....	14
Interconexión de dispositivos .....	16
Cableado de datos .....	16
Canales DMX .....	17
2 canales .....	17
<b>Mantenimiento</b> .....	17
Cómo cambiar la bombilla .....	17
Cambio del fusible .....	17
<b>Detección y solución de problemas</b> .....	18
No se enciende la luz .....	18
<b>Especificaciones del producto</b> .....	19
<b>Medidas</b> .....	20

## Advertencia



**En interés de su propia seguridad, lea este manual detenidamente.  
Antes de poner el dispositivo en marcha por primera vez.**



### Instrucciones para el desembalaje

Inmediatamente después de haber recibido este producto, abra con cuidado la caja y compruebe el contenido para asegurarse de que todos los componentes estén presentes y que se hayan recibido en buenas condiciones. Notifique al distribuidor inmediatamente y conserve los materiales de embalaje para inspección si cualquiera de las piezas parece dañada por el transporte o si la propia caja muestra signos de manipulación incorrecta. Guarde la caja y todos los materiales del embalaje. En el caso de que un dispositivo haya de ser devuelto a fábrica es importante que esto se haga con la caja y el embalaje original de fábrica.

#### Su envío incluye:

- Showtec Titan Strobe con cable de alimentación de CA de 1,1 m
- Manual del usuario

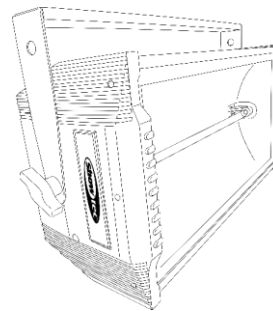

#### **¡AVISO!**

**Mantenga este dispositivo alejado de la lluvia y la humedad.  
Desconecte el cable de alimentación de CA antes de abrir la carcasa.**



### Instrucciones de seguridad

Todas las personas que tomen parte en la instalación, funcionamiento y mantenimiento de este dispositivo han de:

- estar cualificadas
- seguir las instrucciones de este manual



**¡AVISO! Tenga cuidado con sus operaciones.  
Con un voltaje peligroso usted puede recibir  
una descarga eléctrica dañina al tocar los cables.**



Antes de poner el dispositivo en marcha por primera vez, asegúrese de que no se aprecia ningún daño causado por el transporte.

Si hubiera alguno, consulte con su distribuidor y no utilice el dispositivo.

Para mantener el equipo en una condición perfecta y asegurarse de que el funcionamiento sea seguro, es absolutamente necesario que el usuario siga las instrucciones de seguridad y las notas de advertencia que se incluyen en este manual.

Tenga en cuenta que el daño causado por modificaciones manuales del dispositivo no está cubierto por la garantía.

Este dispositivo no contiene piezas que el usuario pueda reparar. Encargue las reparaciones únicamente a técnicos cualificados.

**IMPORTANTE:**

El fabricante no aceptará responsabilidad por cualquier daño resultante provocado por el incumplimiento de las instrucciones indicadas en este manual o cualquier modificación del dispositivo llevada a cabo sin autorización.

- No deje que el cable de alimentación haga contacto con otros cables. Manipule el cable de alimentación y todas las conexiones del suministro eléctrico con especial precaución.
- No modifique, doble, someta a fuerzas mecánicas, aplique presión o caliente el cable de alimentación.
- No fuerce nunca la pieza de contacto del cable o el componente hembra del dispositivo. El cable siempre ha de tener suficiente longitud como para llegar sin problemas hasta el dispositivo. De lo contrario se dañará el cable, lo que podría provocar daños graves.
- No quite las etiquetas de advertencia o informativas de la unidad.
- No cubra el contacto de la toma a tierra.
- No levante el dispositivo sujetándolo por la cabeza del proyector, ya que se podrían dañar las piezas mecánicas. Sujete siempre el dispositivo por las asas de transporte.
- No coloque ningún tipo de tela encima de la lente.
- No mire directamente a la fuente luminosa.
- No utilice el dispositivo si no tiene instalada una bombilla.
- No encienda la lámpara si las lentes, los objetivos o cualquiera de las cubiertas o alojamientos se encuentran abiertos, ya que las lámparas de descarga pueden exponer y emitir una alta radiación ultravioleta que puede causar quemaduras.
- En el caso de dispositivos de luz estroboscópica: No haga funcionar la luz estroboscópica sin tener colocada la pantalla protectora. Si la pantalla tiene alguna grieta, reemplácela antes de utilizar el dispositivo de nuevo.
- No deje cables desordenados tirados por el suelo.
- No utilice el dispositivo durante el transcurso de una tormenta y desenchúfelo inmediatamente.
- Mantenga siempre las partes del embalaje (bolsas de plástico, espuma de poliestireno, clavos, etc.) fuera del alcance de los niños, ya que son potencialmente peligrosas.
- No inserte ningún objeto en las rejillas de ventilación.
- No abra el dispositivo ni lo modifique.
- No encienda y apague este dispositivo en intervalos cortos de tiempo, ya que esto reducirá su vida útil.
- No toque la carcasa del dispositivo con las manos descubiertas durante su funcionamiento (la carcasa alcanza temperaturas altas). Permita que el dispositivo se enfríe durante al menos 5 minutos antes de manipularlo.
- No sacuda el dispositivo. Evite el uso de la fuerza bruta durante la instalación o el funcionamiento del dispositivo.
- No instale bombillas de mayor potencia.
- Utilice únicamente las bombillas apropiadas para su unidad. Tenga en cuenta que se pueden ofrecer en el futuro versiones del producto que utilicen otras bombillas. Lea la etiqueta de especificaciones de su producto para más información.
- Utilice este dispositivo únicamente en interiores y evite el contacto con agua u otros líquidos (solo es aplicable a dispositivos con  $IP \leq 65$ ).
- No utilice este dispositivo hasta haber comprobado que la carcasa está cerrada correctamente y que todos los tornillos están firmemente apretados.
- No utilice este dispositivo hasta que se haya familiarizado con sus funciones.
- Evite las llamas y no coloque el dispositivo cerca de líquidos o gases inflamables.
- Sustituya siempre la bombilla cuando parezca dañada o deformada debido a la acción del calor.
- Durante el funcionamiento mantenga siempre la carcasa cerrada.
- Deje siempre un espacio abierto de al menos 50°cm alrededor de la unidad para la ventilación.
- Desconecte siempre el cable de alimentación de CA del suministro eléctrico cuando el dispositivo no esté en uso o antes de limpiarlo o reemplazar la lámpara. Manipule el cable de alimentación únicamente sujetándolo por el conector. No desenchufe el conector tirando del cable de alimentación.
- No exponga el dispositivo a calor, humedad o polvo extremos.
- Asegúrese de que el voltaje disponible no es superior al indicado en el panel trasero.
- Asegúrese de no comprimir ni dañar el cable de alimentación. Revise regularmente el dispositivo y el cable de alimentación de CA.

- Asegúrese de que el diámetro del núcleo de los cables de alimentación de CA y de las extensiones es adecuado para el consumo de energía que requiere el dispositivo.
- Si se aprecian daños visibles en la lente deberá reemplazarla para evitar que su funcionamiento se vea afectado por grietas o arañazos profundos.
- Si se dañara el cable externo, hágalo reemplazar por un técnico cualificado.
- Si el dispositivo se cayera o recibiera un golpe, desconecte el suministro de energía inmediatamente. Haga inspeccionarlo por un técnico cualificado para comprobar si es seguro antes de volverlo a utilizar.
- Si el dispositivo se ha expuesto a una fluctuación drástica de temperatura (p. ej. tras el transporte), no lo encienda inmediatamente. Puede que la condensación de agua resultante dañe su dispositivo. Mantenga el dispositivo apagado hasta que haya alcanzado la temperatura ambiente.
- Si su dispositivo Showtec no funciona correctamente, deje de utilizarlo inmediatamente. Embale la unidad de forma segura (preferiblemente en el material de embalaje original) y devuélvala a su distribuidor de Showtec para su reparación.
- Solo debe ser utilizado por personas adultas. Este dispositivo debe ser instalado fuera del alcance de los niños. No deje la unidad desatendida durante su funcionamiento.
- No trate de derivar el contactor termostático ni los fusibles.
- Utilice fusibles del mismo tipo y clasificación como recambio.
- El usuario es el responsable de colocar y operar el dispositivo correctamente. El fabricante no aceptará responsabilidad por los daños provocados por el uso indebido o la instalación incorrecta de este dispositivo.
- Este dispositivo pertenece a la clase I de protección, por consiguiente, es esencial conectar el conductor amarillo/verde a la toma de tierra.
- Durante el arranque inicial puede que se emitan humos u olores. Esto forma parte del proceso normal y no significa necesariamente que el dispositivo esté defectuoso.
- Deje pasar un tiempo para que la bombilla se enfríe antes de reemplazarla.
- Utilice bombillas del mismo tipo y clasificación como recambios.
- Las reparaciones, el mantenimiento y las conexiones eléctricas solo las debe llevar a cabo un técnico cualificado.
- GARANTÍA: hasta un año después de la fecha de compra.



### AVISO: LESIÓN OCULAR!!!

**Evite mirar directamente a la fuente luminosa.**

**(Aviso especial para personas que sufran ataques epilépticos)!!!**



### Normas para el funcionamiento

- Este dispositivo no está diseñado para funcionar de forma permanente. La realización de pausas regulares en el funcionamiento garantizará que pueda disfrutar de su dispositivo durante mucho tiempo sin defectos.
- La distancia mínima entre la proyección de luz y la superficie que vaya a iluminar debe ser superior a 1°m. (Esta distancia puede variar en función del modelo. La distancia mínima exacta se mencionará en el manual correspondiente.)
- Con objeto de evitar el desgaste y mejorar la vida útil del dispositivo, durante periodos en los que la unidad no se vaya a utilizar, desconéctela completamente del suministro de corriente a través del disyuntor o simplemente desenchufándola.
- No se debe nunca superar la temperatura ambiente máxima de  $t_a = 40\text{ °C}$ .
- La humedad relativa no debe superar el 50 % con una temperatura ambiente de  $40\text{ °C}$ .
- Si este dispositivo se opera de una forma diferente a la descrita en este manual, puede que el producto sufra daños y la garantía quedará anulada.
- Si hace funcionar la unidad de una forma diferente a la indicada se podrían producir riesgos de cortocircuito, quemaduras, descargas eléctricas, caídas, etc.

Puede poner en peligro su propia seguridad y la de otras personas.

## Rigging

Cumpla la normativa europea y nacional con relación al montaje e instalación en trusses y cualquier otra cuestión relativa a la seguridad.

No trate de realizar la instalación usted mismo.

Encargue la instalación a un distribuidor autorizado.

## Procedimiento:

- Si el dispositivo se va a colocar en el techo o en vigas altas, se deben utilizar sistemas de truss profesionales.
- Utilice una abrazadera para instalar el dispositivo con su soporte de montaje en el sistema de truss.
- Este dispositivo nunca debe ser instalado de forma que oscile libremente por la sala.
- La instalación debe siempre estar sujeta con un anclaje de seguridad, p. ej. una red o un cable de seguridad apropiado.
- Cuando se vaya a montar, desmontar o reparar un dispositivo situado en un lugar elevado, asegúrese de que el área justo debajo del lugar de instalación esté cerrada al público y de que se prohíba el acceso a la misma de personas no autorizadas.

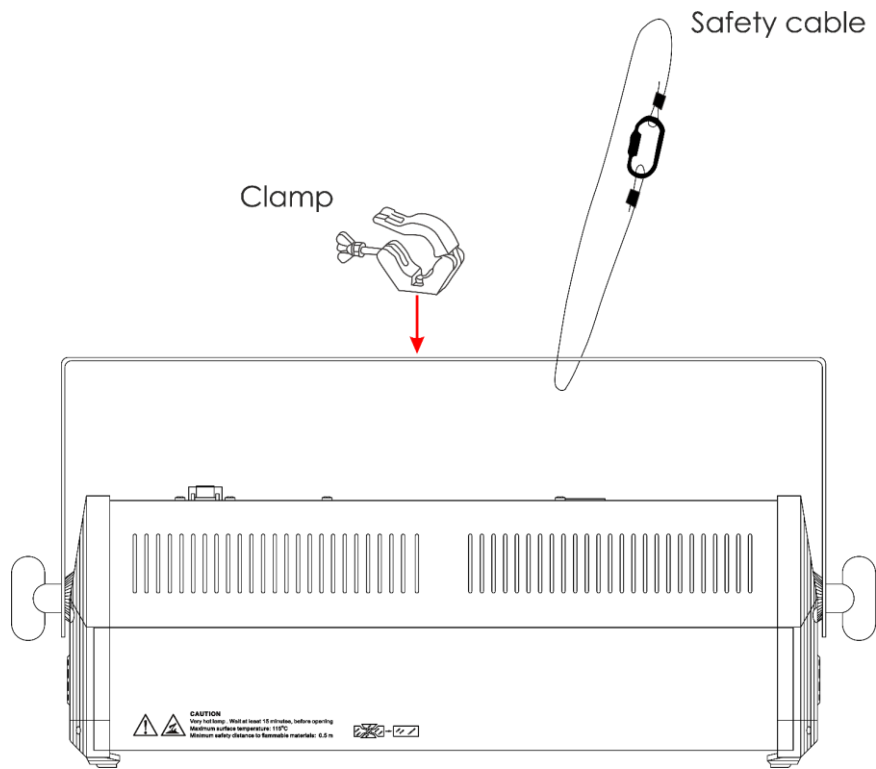

La unidad Titan Strobe se puede colocar en un suelo plano de escenario o instalar en cualquier tipo de truss mediante una abrazadera.

Una instalación incorrecta puede provocar lesiones graves y daños a la propiedad.

**Conexión al suministro eléctrico**

Conecte el dispositivo al suministro eléctrico a través del enchufe.

Compruebe que el cable del color correcto esté conectado al lugar apropiado.

Internacional	Cable para la UE	Cable para el Reino Unido	Cable para los EE.UU.	Clavija
L (vivo)	MARRÓN	ROJO	AMARILLO/COBRE	FASE
N (neutro)	AZUL	NEGRO	PLATEADO	NEUTRO
	AMARILLO/VERDE	VERDE	VERDE	TOMA A TIERRA DE PROTECCIÓN

*Asegúrese de que el dispositivo se encuentre siempre conectado correctamente a la toma de tierra.*

*Una instalación incorrecta puede provocar lesiones graves y/o daños a la propiedad.*





## **Procedimiento de devolución**



La mercancía que se vaya a devolver debe enviarse con portes pagados y en el embalaje original. No se expedirán etiquetas de devolución.

El paquete debe estar etiquetado claramente con un número de autorización de devolución (número RMA). Los productos devueltos que no incluyan un número RMA serán rechazados. Highlite no aceptará los artículos devueltos ni ninguna responsabilidad. Llame a Highlite en el 0031-455667723 o envíe un correo electrónico a [aftersales@highlite.com](mailto:aftersales@highlite.com) y solicite un número RMA antes de proceder al envío del dispositivo. Esté preparado para facilitar el número del modelo, el número de serie y una breve descripción de la razón de la devolución. Asegúrese de embalar el dispositivo correctamente, ya que cualquier daño provocado por un embalaje inadecuado será responsabilidad del cliente. Highlite se reserva el derecho de utilizar su propia discreción para reparar o reemplazar el(los) producto(s). Como sugerencia, un embalaje de UPS adecuado o una caja doble son siempre los métodos más seguros de utilizar.

**Nota: si se le ha proporcionado un número RMA, incluya la siguiente información en un papel dentro de la caja:**

- 01) Su nombre.
- 02) Su dirección.
- 03) Su número de teléfono.
- 04) Una breve descripción de la avería.

## **Reclamaciones**

El cliente tiene la obligación de comprobar los artículos enviados inmediatamente después de su recepción para detectar si falta algo y/o si se aprecia algún defecto y también se ha de llevar a cabo esta comprobación después de que le anunciemos que sus artículos están disponibles. Los daños ocurridos durante el transporte son responsabilidad de la empresa transportadora y por consiguiente deben ser notificados al transportista en el momento de recepción de la mercancía.

Es responsabilidad del cliente la notificación y el envío de la reclamación a la empresa transportadora en el caso de que el dispositivo haya recibido daños durante el transporte. Se nos debe notificar de los daños ocurridos durante el transporte dentro del plazo de un día después de la recepción del envío. Las devoluciones deben siempre enviarse con portes pagados. Las devoluciones deben estar acompañadas de una carta en la que se detalla la razón de su devolución. Las devoluciones que no tengan los portes pagados serán rechazadas excepto si se ha acordado otra cosa por escrito.

Las quejas dirigidas a nuestra empresa deben de ser enviadas por escrito o por fax dentro de un periodo de 10 días laborables después de la recepción de la factura. Pasado de este plazo, las quejas no serán atendidas.

Solo se tomarán en consideración las quejas si el cliente ha cumplido hasta ese momento con todas las partes del contrato, independientemente del contrato del cual la obligación sea resultado.



## Descripción del dispositivo

### Características

El Showtec Titan Strobe es una luz estroboscópica de alta potencia que ofrece efectos excepcionales.

- 1500 W Strobe
- Voltaje de entrada: 230 V CA/50 Hz
- Frecuencia de destello: 1-15 destellos por segundo
- Canales DMX: 2
- Lámpara incluida: PX-1500 (**Código de pedido:** [82690](#))
- Carcasa: aluminio azul y negro
- Fusible: 16 A/250 V
- Medidas: 440 mm x 160 mm x 225 mm (largo x ancho x alto) (sin incluir el soporte)
- Peso: 3,7 kg

### Descripción general

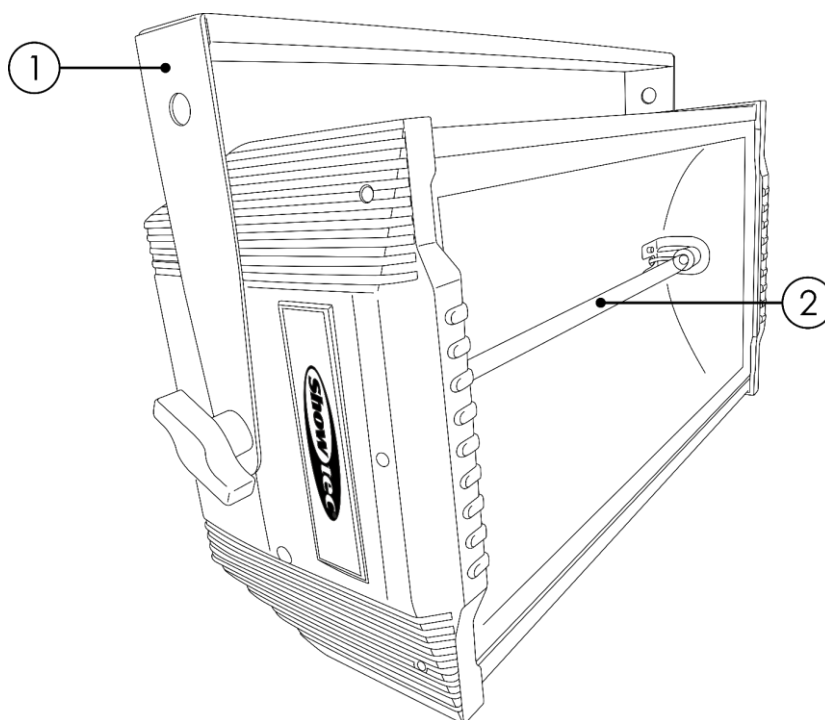

Fig. 01

- 01) Soporte de montaje con tornillos de inclinación  
02) Luz estroboscópica PX-1500 (**Código de pedido:** [82690](#))

## Parte trasera

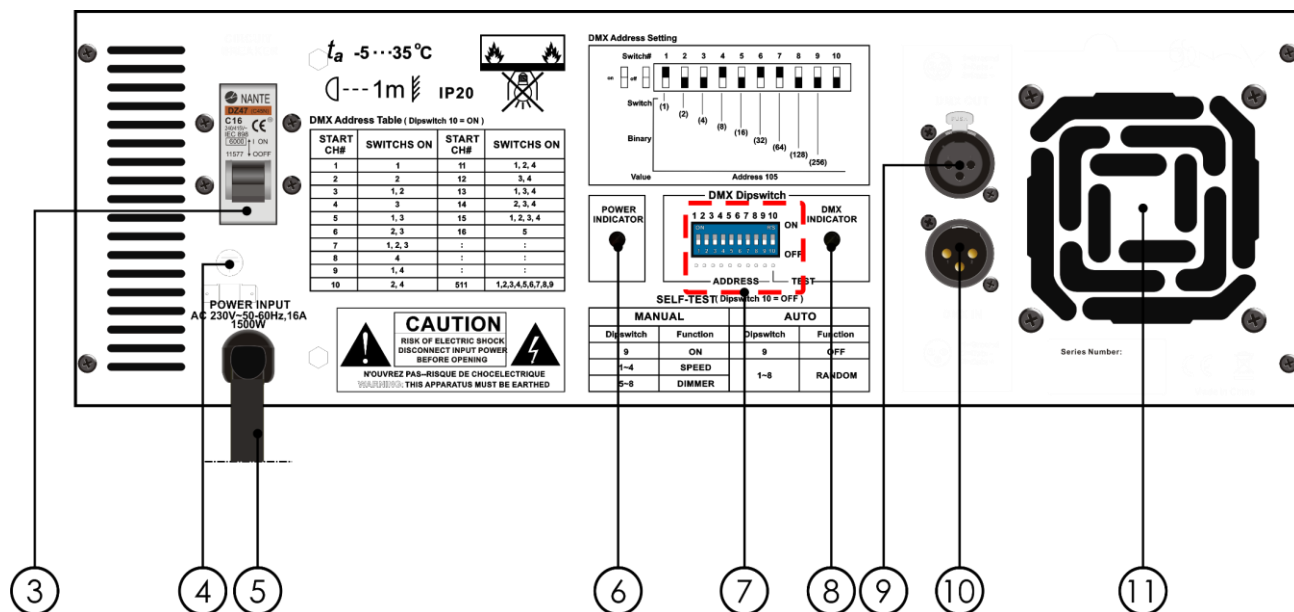

Fig. 02

- 03) Disyuntor: este disyuntor cortará el suministro de energía si la carga de corriente supera los 16 A
- 04) Conexión a tierra
- 05) Cable de alimentación de CA
- 06) Indicador LED POWER (encendido)
- 07) Conmutadores DIP para DMX
- 08) Indicador LED DMX
- 09) Conector DMX OUT (salida) de 3 clavijas para señal DMX
- 10) Conector DMX IN (entrada) de 3 clavijas para señal DMX
- 11) Ventilador para refrigeración

## Instalación

Retire todo el embalaje de la unidad Titan Strobe. Compruebe que se haya extraído todo el relleno de espuma y plástico. Conecte todos los cables.

**No suministre la energía hasta que se haya instalado y conectado el sistema completo correctamente. Desconecte siempre del suministro eléctrico antes de limpiar o efectuar un servicio de mantenimiento. Los daños causados por el incumplimiento de las instrucciones no están cubiertos por la garantía.**

### Instalación de la bombilla

La unidad Showtec Titan Strobe utiliza la bombilla de tubo de destello de Xenon Showtec PX-1500 de 1500 W (**código de pedido 82690**). Utilice únicamente bombillas apropiadas para su unidad. Tenga en cuenta que se pueden ofrecer en el futuro versiones del producto que utilicen otras bombillas. Lea la etiqueta de especificaciones de su producto para más información.

**Desconecte siempre la unidad del suministro eléctrico antes de cambiar las bombillas.**

La bombilla ha de ser reemplazada cuando parezca dañada o deformada debido a la acción del calor.

**¡No instale bombillas de mayor potencia!** Las bombillas con mayor potencia generan temperaturas para las que el dispositivo no ha sido diseñado.

**Los daños causados por el incumplimiento de las instrucciones no están cubiertos por la garantía.**



**PELIGRO: desconecte el dispositivo 15 minutos antes de abrirlo. De lo contrario puede exponerse al riesgo de electrocución.**



## Procedimiento

- 01) Desconecte el dispositivo de luz estroboscópica del suministro principal de energía y déjelo enfriar durante 15 minutos.
- 02) Extraiga el soporte (Fig. 03).
- 03) Desenrosque los 3 tornillos situados en la parte superior de ambos laterales del dispositivo (Fig. 04).
- 04) Retire los 2 paneles situados en la parte superior (Fig. 04).
- 05) Quite la cubierta de cristal (Fig. 04).
- 06) Con la mano izquierda tire con cuidado de la bombilla para que salga del muelle a la vez que lo mantiene en su lugar con la mano derecha.
- 07) Extraiga la bombilla. Lea las instrucciones de la bombilla. No toque el cristal de la bombilla de la lámpara. Los residuos de grasa en las manos reducen la vida útil de la bombilla. (Si toca el cristal de la bombilla, límpielo con un paño limpio sin pelusas y frótelo con alcohol.) Sujete la bombilla con una mano e introdúzcala dentro del muelle.
- 08) Ponga la cubierta de cristal.
- 09) Vuelva a colocar los paneles laterales y apriete los tornillos.
- 10) La unidad Titan Strobe estará lista para utilizarse.

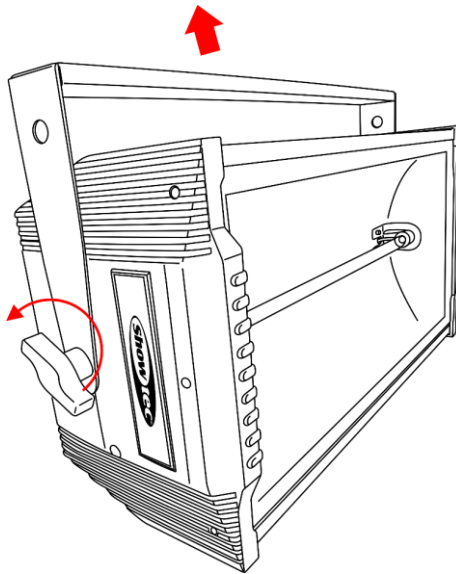

Fig. 03

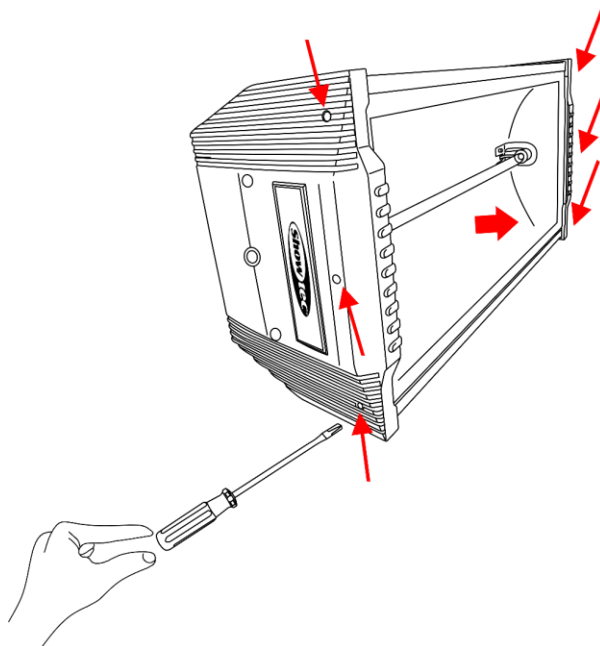

Fig. 04

## Preparación y funcionamiento

Siga las instrucciones que se indican a continuación ya que conciernen al modo de funcionamiento. Antes de conectar la unidad al suministro eléctrico asegúrese de que la fuente de alimentación coincida con el voltaje especificado para el producto. No trate de hacer funcionar un producto con especificación para 120 V con 230 V o viceversa.

### Modos de control

Dispone de 3 modos:

- Prueba automática
- Modo manual
- DMX-512 (2CH)

#### Una unidad Titan Strobe (prueba automática)

- 01) Sujete el dispositivo de efectos de iluminación a un truss firmemente instalado. Deje como mínimo un espacio de 0,5m alrededor de la unidad para la circulación del aire.
- 02) Utilice siempre un cable de seguridad (código de pedido 70140/70141).
- 03) Conecte el extremo del cable de alimentación de CA a un enchufe del suministro eléctrico.
- 04) Cuando la unidad Titan Strobe no está conectada a través de un cable DMX funcionará como un dispositivo autónomo. El conmutador DIP núm. 9 debe estar establecido en **OFF** (apagado) para activar el programa de prueba automática).

Los conmutadores DIP núms. 1 al 8 deben estar establecidos en **ON** para activar varios programas aleatorios.

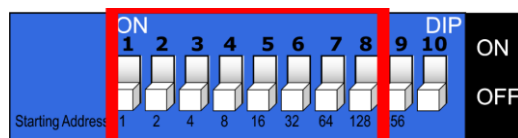

Fig. 05

#### Una unidad Titan Strobe (modo de funcionamiento manual)

- 05) Sujete el dispositivo de efectos de iluminación a un truss firmemente instalado. Deje como mínimo un espacio de 0,5m alrededor de la unidad para la circulación del aire.
- 06) Utilice siempre un cable de seguridad (código de pedido 70140/70141).
- 07) Conecte el extremo del cable de alimentación de CA a un enchufe del suministro eléctrico.
- 08) Cuando la unidad Titan Strobe no está conectada a través de un cable DMX funcionará como un dispositivo autónomo. El conmutador DIP núm. 9 debe estar establecido en **ON** (encendido) para activar el modo de funcionamiento manual.

Los conmutadores DIP núms. 1 al 4 deben estar establecidos en **ON** para poder controlar la velocidad.

Los conmutadores DIP núms. 5 al 8 deben estar establecidos en **ON** para poder controlar el dimer.

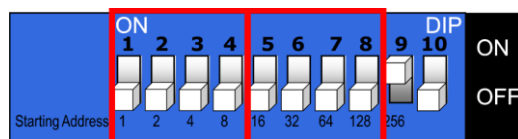

Fig. 06

 = ON   
  = OFF

Level	Dip switch				Speed
	1	2	3	4	
1	ON	ON	ON	ON	Slowest
2	ON	ON	ON	ON	
3	ON	ON	ON	ON	
4	ON	ON	ON	ON	
5	ON	ON	ON	ON	
6	ON	ON	ON	ON	
7	ON	ON	ON	ON	
8	ON	ON	ON	ON	
9	ON	ON	ON	ON	
10	ON	ON	ON	ON	
11	ON	ON	ON	ON	
12	ON	ON	ON	ON	
13	ON	ON	ON	ON	
14	ON	ON	ON	ON	
15	ON	ON	ON	ON	
16	ON	ON	ON	ON	Fastest

  

Level	Dip switch				Dimmer
	5	6	7	8	
1	ON	ON	ON	ON	Min.
2	ON	ON	ON	ON	
3	ON	ON	ON	ON	
4	ON	ON	ON	ON	
5	ON	ON	ON	ON	
6	ON	ON	ON	ON	
7	ON	ON	ON	ON	
8	ON	ON	ON	ON	
9	ON	ON	ON	ON	
10	ON	ON	ON	ON	
11	ON	ON	ON	ON	
12	ON	ON	ON	ON	
13	ON	ON	ON	ON	
14	ON	ON	ON	ON	
15	ON	ON	ON	ON	
16	ON	ON	ON	ON	Max.

Fig. 07

### Múltiples unidades Titan Strobe (control DMX)

- 01) Sujete el dispositivo de efectos de iluminación a un truss firmemente instalado. Deje como mínimo un espacio de 0,5m alrededor de la unidad para la circulación del aire.
- 02) Utilice siempre un cable de seguridad (código de pedido 70140/70141).
- 03) Utilice un cable XLR de 3 clavijas para conectar las unidades Titan Strobe con otros dispositivos.

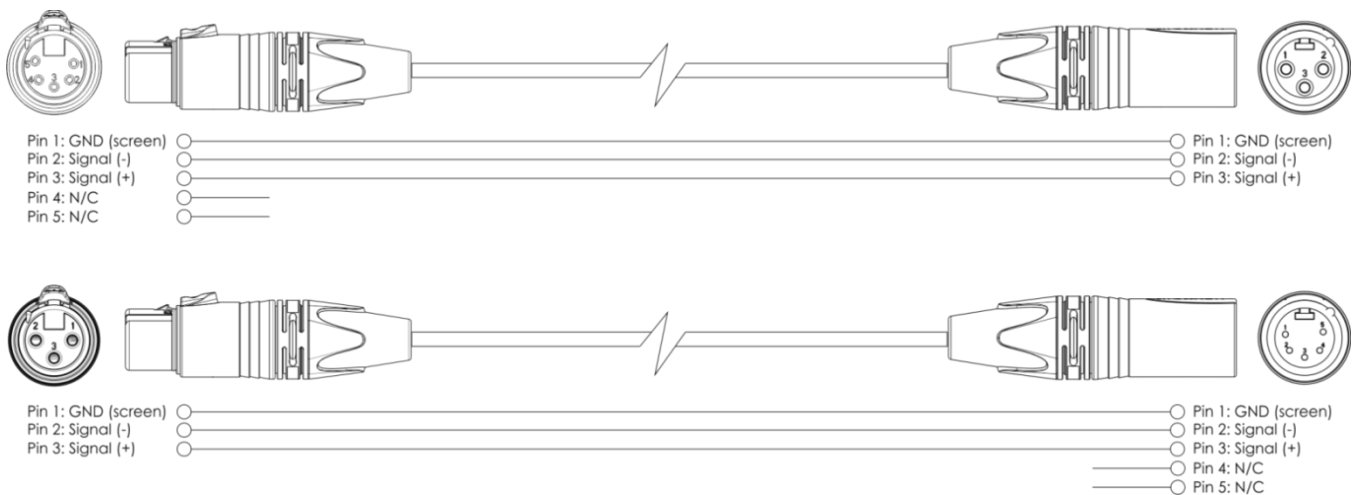

- 04) Conecte las unidades entre ellas como se indica en la Fig. 08. Conecte un cable de señal DMX que vaya desde el conector DMX OUT(salida) de la primera unidad al conector DMX IN (entrada) de la segunda unidad. Repita este proceso para interconectar las unidades segunda y tercera.
- 05) Conecte el suministro de energía eléctrica: conecte el otro extremo del cable de alimentación de CA a un enchufe de suministro eléctrico comenzando por la primera unidad. No suministre la energía hasta que se haya instalado y conectado el sistema completo correctamente.

## Configuración DMX de múltiples unidades Titan Strobe

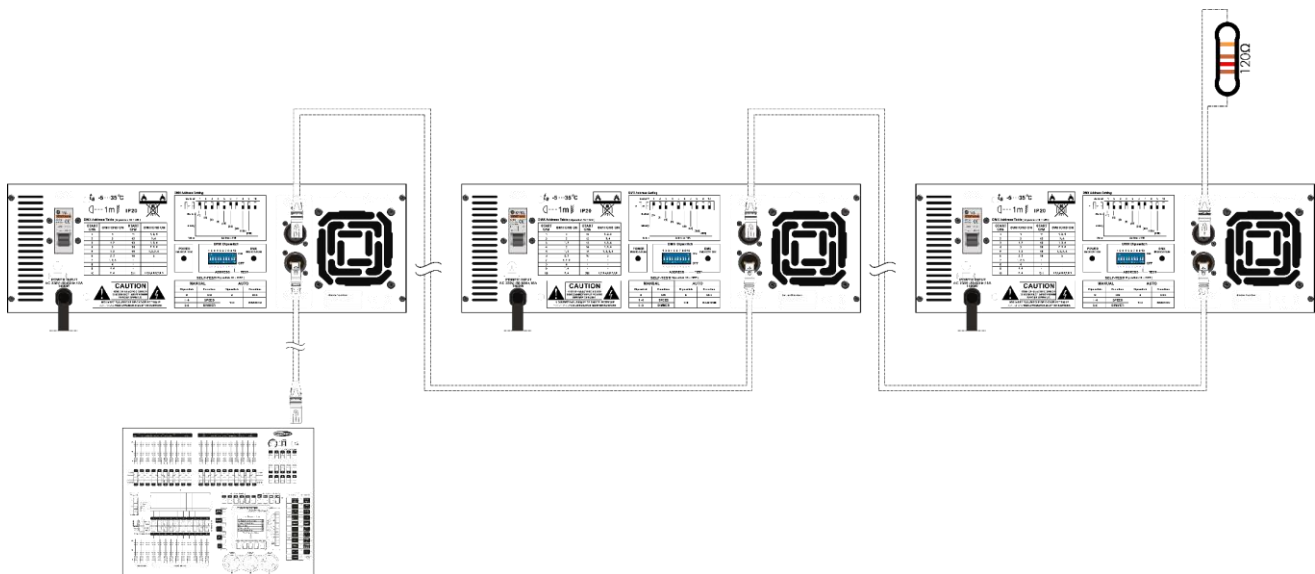

Fig. 08

**Nota:** conecte todos los cables antes de enchufar la corriente eléctrica

**Control:**

Una vez direccionados todas las unidades Titan Strobe, ya puede comenzar a operarlas a través de su controlador de iluminación.

**Nota:** cuando encienda la unidad Titan Strobe, esta detectará automáticamente si se reciben o no datos DMX-512. Si no se reciben datos en la entrada DMX, puede deberse a:

- Que el cable XLR proveniente del controlador no se haya conectado a la entrada de señal de la unidad Titan Strobe.
- Que el controlador esté apagado o estropeado, que el cable o el conector sean defectuosos o que los conductores de señal estén intercambiados en el conector de entrada.

**Nota:** es necesario insertar un conector de terminación XLR (con 120 ohmios) en el último dispositivo para garantizar la transmisión correcta de la conexión de datos DMX.

**Ajuste de los conmutadores DIP para el modo DMX**

Para recibir las señales DMX los productos DMX deben tener su propia "dirección".

Las direcciones del controlador se ajustan accionando las palancas apropiadas de los conmutadores DIP de DMX numerados del 1 al 9.

En el modo DMX el conmutador DIP núm. 10 debe estar en la posición **ON**.

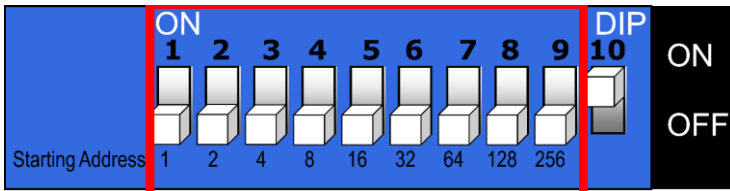

**Fig. 09**

Establezca las diferentes direcciones DMX sumando los valores de los conmutadores DIP.

Una dirección DMX estándar de una unidad Titan Strobe de 2 canales, se conseguiría de la siguiente forma:

**Ejemplo**

<b>Titan Strobe</b>	<b>Valor de la dirección</b>	<b>Conmutadores DIP de DMX en la posición ON</b>
Unidad 5	9	Núm. 1, núm. 4
Conmutador	Valor	
Núm. 1	1	
Núm. 4	<u>8 +</u>	
Suma total:	9	

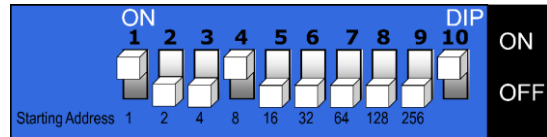

Explicación: puesto que cada unidad tiene 2 canales, cada dirección avanza 2 valores (véase el valor de la dirección indicado en la figura superior).

Una vez determinados los valores de las direcciones, sume los valores de los conmutadores DIP de DMX para obtener la dirección apropiada (conmutadores DIP de DMX en la posición ON) de cada unidad. Accione los conmutadores DIP apropiados en cada unidad.

**Por ejemplo:**

- 01) Si desea dar a la unidad Titan Strobe la dirección DMX de 133, primero tendrá que encontrar el número 133 en la tabla de direcciones DMX.
- 02) Siguiendo una línea horizontal desde el número 133, busque en la columna del lado izquierdo los valores correspondientes a los conmutadores DIP numerados del 1-5. En la tabla verá la siguiente configuración núm. 1=ON, núm. 2=OFF, núm. 3=ON, núm. 4=OFF y núm. 5=OFF.
- 03) A continuación, siguiendo una línea vertical desde el número 133 busque en la columna superior los valores correspondientes a los conmutadores DIP numerados del 6 al 9. En la tabla verá la siguiente configuración núm. 6=OFF, núm. 7=OFF, núm. 8=ON y núm. 9=OFF.

**DMX Address Quick Reference Chart**

DMX DIP SWITCH SET

0=OFF		1=ON		#8	0	0	0	0	1	1
				#7	0	0	1	1	0	0
				#6	0	1	0	1	0	1
#1	#2	#3	#4	#5						
0	0	0	0	0	32	64	96	128	160	
1	0	0	0	0	1	33	65	97	129	161
0	1	0	0	0	2	34	66	98	130	162
1	1	0	0	0	3	35	67	99	131	163
0	0	1	0	0	4	36	68	100	132	164
1	0	1	0	0	5	37	69	101	133	165
0	1	1	0	0	6	38	70	102	134	166

## DMX Address Quick Reference Chart

Dip Switch Position

DMX DIP SWITCH SET 0=OFF 1=ON																				
#9	0	0	0	0	0	0	0	0	0	1	1	1	1	1	1	1	1			
#8	0	0	0	0	1	1	1	1	0	0	0	0	1	1	1	1				
#7	0	0	1	1	0	0	1	1	0	0	1	1	0	0	1	1				
#6	0	1	0	1	0	1	0	1	0	1	0	1	0	1	0	1				
#1	#2	#3	#4	#5																
0	0	0	0	0	32	64	96	128	160	192	224	256	288	320	352	384	416	448	480	
1	0	0	0	0	1	33	65	97	129	161	193	225	257	289	321	353	385	417	449	481
0	1	0	0	0	2	34	66	98	130	162	194	226	258	290	322	354	386	418	450	482
1	1	0	0	0	3	35	67	99	131	163	195	227	259	291	323	355	387	419	451	483
0	0	1	0	0	4	36	68	100	132	164	196	228	260	292	324	356	388	420	452	484
1	0	1	0	0	5	37	69	101	133	165	197	229	261	293	325	357	389	421	453	485
0	1	1	0	0	6	38	70	102	134	166	198	230	262	294	326	358	390	422	454	486
1	1	1	0	0	7	39	71	103	135	167	199	231	263	295	327	359	391	423	455	487
0	0	0	1	0	8	40	72	104	136	168	200	232	264	296	328	360	392	424	456	488
1	0	0	1	0	9	41	73	105	137	169	201	233	265	297	329	361	393	425	457	489
0	1	0	1	0	10	42	74	106	138	170	202	234	266	298	330	362	394	426	458	490
1	1	0	1	0	11	43	75	107	139	171	203	235	267	299	331	363	395	427	459	491
0	0	1	1	0	12	44	76	108	140	172	204	236	268	300	332	364	396	428	460	492
1	0	1	1	0	13	45	77	109	141	173	205	237	269	301	333	365	397	429	461	493
0	1	1	1	0	14	46	78	110	142	174	206	238	270	302	334	366	398	430	462	494
1	1	1	1	0	15	47	79	111	143	175	207	239	271	303	335	367	399	431	463	495
0	0	0	0	1	16	48	80	112	144	176	208	240	272	304	336	368	400	432	464	496
1	0	0	0	1	17	49	81	113	145	177	209	241	273	305	337	369	401	433	465	497
0	1	0	0	1	18	50	82	114	146	178	210	242	274	306	338	370	402	434	466	498
1	1	0	0	1	19	51	83	115	147	179	211	243	275	307	339	371	403	435	467	499
0	0	1	0	1	20	52	84	116	148	180	212	244	276	308	340	372	404	436	468	500
1	0	1	0	1	21	53	85	117	149	181	213	245	277	309	341	373	405	437	469	501
0	1	1	0	1	22	54	86	118	150	182	214	246	278	310	342	374	406	438	470	502
1	1	1	0	1	23	55	87	119	151	183	215	247	279	311	343	375	407	439	471	503
0	0	0	1	1	24	56	88	120	152	184	216	248	280	312	344	376	408	440	472	504
1	0	0	1	1	25	57	89	121	153	185	217	249	281	313	345	377	409	441	473	505
0	1	0	1	1	26	58	90	122	154	186	218	250	282	314	346	378	410	442	474	506
1	1	0	1	1	27	59	91	123	155	187	219	251	283	315	347	379	411	443	475	507
0	0	1	1	1	28	60	92	124	156	188	220	252	284	316	348	380	412	444	476	508
1	0	1	1	1	29	61	93	125	157	189	221	253	285	317	349	381	413	445	477	509
0	1	1	1	1	30	62	94	126	158	190	222	254	286	318	350	382	414	446	478	510
1	1	1	1	1	31	63	95	127	159	191	223	255	287	319	351	383	415	447	479	511

Dip Switch Position

DMX Address



## Interconexión de dispositivos

Será necesario un cable de interconexión de datos en serie para reproducir espectáculos de iluminación de uno o más dispositivos mediante un controlador DMX-512 o para reproducir espectáculos de dos o más dispositivos sincronizados funcionando en modo maestro-esclavo. El número combinado de canales que requieren todos los dispositivos de una conexión de datos en serie determina el número de dispositivos que admite dicha conexión de datos.

**Importante:** Los dispositivos de una conexión de datos en serie deben estar interconectados en una única conexión en cadena. Para cumplir la norma EIA-485 no se deben conectar más de 30 dispositivos con una única conexión de datos. Si se conectaran más de 30 dispositivos con una conexión de datos en serie sin utilizar un distribuidor aislado ópticamente, se produciría un deterioro de la señal digital DMX.  
Distancia máxima recomendada de la conexión de datos DMX: 100 metros.  
Número máximo recomendado de dispositivos en una conexión de datos DMX: 30 unidades



## Cableado de datos

Para interconectar los dispositivos debe adquirir cables de datos. Puede comprar cables DMX certificados de DAP Audio directamente a través de su proveedor o distribuidor o construir su propio cable. Si elige construir su propio cable, utilice cable especial para conexión de datos con el que se puede transmitir una señal de alta calidad y es poco susceptible a interferencias electromagnéticas.

### Cables de datos DMX de DAP Audio

- Cable de micrófono básico de DAP Audio para todo tipo de uso. XLR/3 clavijas macho balanceado > XLR/3 clavijas hembra balanceado. **Código de pedido** FL01150 (1,5 m), FL013 (3 m), FL016 (6 m), FL0110 (10 m), FL0115 (15 m), FL0120 (20 m).
- Cable de datos del tipo X de DAP Audio. XLR/3 clavijas macho > XLR/3 clavijas hembra. **Código de pedido** FLX0175 (0,75 m), FLX01150 (1,5 m), FLX013 (3 m), FLX016 (6 m), FLX0110 (10 m).
- Cable de DAP Audio para el usuario exigente con una calidad excepcional de audio y conectores fabricados por Neutrik®. **Código de pedido** FL71150 (1,5 m), FL713 (3 m), FL716 (6 m), FL7110 (10 m).
- Cable de DAP Audio para el usuario exigente con una calidad excepcional de audio y conectores fabricados por Neutrik®. **Código de pedido** FL7275 (0,75 m), FL72150 (1,5 m), FL723 (3 m), FL726 (6 m), FL7210 (10 m).
- Cable de 110 Ohmios de DAP Audio con transmisión de señal digital. **Código de pedido** FL0975 (0,75 m), FL09150 (1,5 m), FL093 (3 m), FL096 (6 m), FL0910 (10 m), FL0915 (15 m), FL0920 (20 m).
- Cable de datos de DAP Audio FL08 DMX/AES-EBU XLR/5 clavijas macho > XLR/5 clavijas hembra. **Código de pedido** FL08150 (1,5 m), FL083 (3 m), FL086 (6 m), FL0810 (10 m), FL0820 (20 m).
- Adaptador DMX de DAP Audio: 5 clavijas/3 clavijas. **Código de pedido** FLA29.
- Adaptador DMX de DAP Audio: 3 clavijas/5 clavijas. **Código de pedido** FLA30.

La unidad Titan Strobe se puede controlar a través de un controlador en el **modo de control** o sin controlador en el **modo autónomo**.

## Canales DMX

### 2 canales

#### Canal 1 - Velocidad de destello

0-255 Ajuste gradual de la luz estroboscópica, de lenta a rápida

#### Canal 2 – Intensidad del dímer

0-255 Ajuste gradual, de oscuro a máxima luminosidad, 0–100 %

## Mantenimiento

La unidad Showtec Titan Strobe requiere muy poco mantenimiento. No obstante, debe mantener la unidad limpia. De lo contrario la proyección de luz se verá reducida significativamente.

Desconecte el suministro de energía y limpie la cubierta con un trapo húmedo. Limpie el panel de cristal delantero con un producto limpiador de cristal y un paño suave. No utilice alcohol ni disolventes. El cristal delantero requerirá una limpieza semanal, debido a que el fluido utilizado en las máquinas de humo tiende a acumular residuos que pueden reducir con bastante rapidez la proyección de la luz. No sumerja el dispositivo en líquido.

Mantenga las conexiones limpias. Desconecte el suministro eléctrico y limpie las conexiones de DMX y audio con un trapo húmedo. Asegúrese de que las conexiones están completamente secas antes de volver a conectar la unidad a otros dispositivos o al suministro de energía.

El operador debe asegurarse de que los aspectos relacionados con la seguridad y las instalaciones técnicas del dispositivo sean inspeccionados por un experto cada año en el curso de una prueba de aceptación.

El operador ha de asegurarse de que los aspectos relacionados con la seguridad y las instalaciones técnicas del dispositivo son inspeccionados por un experto una vez al año.

Se deben considerar los siguientes puntos durante la inspección:

- 01) Todos los tornillos utilizados en la instalación del dispositivo o de partes de este han de estar apretados y sin oxidar.
- 02) No debe haber ninguna deformación en la carcasa, en los elementos de fijación ni en los puntos de instalación.
- 03) Las piezas mecánicas móviles, como los ejes, las anillas y demás no deben mostrar ningún indicio de desgaste.
- 04) Los cables del suministro eléctrico no deben presentar deterioro ni debilitamiento del material.

### Cómo cambiar la bombilla

- 01) Desconecte el suministro de energía. Deje que el dispositivo se enfríe durante al menos 15 minutos antes de manipularlo y cambiar la bombilla.
- 02) Lea las instrucciones de la bombilla.
- 03) Siga las indicaciones de las páginas 9-11 para instalar la nueva bombilla.

### Cambio del fusible

No es necesario reemplazar el fusible de este dispositivo. La unidad utiliza un fusible que salta de forma automática, lo que significa que si se produce una subida de tensión, un cortocircuito o si el suministro de corriente no es apropiado, simplemente tendrá que volver a activar el interruptor de la parte trasera y el dispositivo de luz estroboscópica volverá a funcionar como antes.

Debería de revisar la razón por la que se produjo el problema para poder evitar que se vuelva a producir en el futuro.

## DetECCIÓN Y SOLUCIÓN DE PROBLEMAS

Esta guía para la detección y solución de problemas está destinada a resolver problemas sencillos. Si se produce un problema, lleve a cabo los pasos indicados a continuación en orden hasta que encuentre una solución. Si la unidad empieza a funcionar correctamente, no efectúe el resto de los pasos.

### No se enciende la luz

Si el efecto de iluminación no funciona correctamente, encargue la reparación a un técnico.

Hay tres áreas donde es posible encontrar el problema: el suministro eléctrico, la bombilla o el fusible.

- 01) Suministro eléctrico. Compruebe si la unidad se ha conectado a un suministro eléctrico apropiado.
- 02) La bombilla. Devuelva la unidad Titan Strobe a su distribuidor de productos Showtec.
- 03) Si todo esto parece estar correcto, vuelva a enchufar la unidad.
- 04) Si no es capaz de determinar la causa del problema, no abra la unidad Titan Strobe ya que podría dañarla e invalidar la garantía.
- 05) Devuelva el dispositivo a su distribuidor de Showtec.

Problema	Causa(s) probable(s)	Solución
Uno o más de los dispositivos no funcionan en absoluto.	La corriente no llega al dispositivo.	<ul style="list-style-type: none"> <li>• Compruebe que el dispositivo esté encendido y los cables conectados.</li> </ul>
La luz no funciona o la bombilla se apaga de forma intermitente.	La temperatura del dispositivo es excesiva.	<ul style="list-style-type: none"> <li>• Deje que el dispositivo se enfríe.</li> <li>• Limpie el ventilador.</li> <li>• Asegúrese de que no se hayan bloqueado las rejillas de ventilación del panel de control ni la lente delantera.</li> <li>• Suba la potencia del aire acondicionado.</li> </ul>
	Se ha averiado la bombilla.	<ul style="list-style-type: none"> <li>• Desconecte el dispositivo y reemplace la bombilla fundida.</li> </ul>
	Los ajustes de la fuente de alimentación no coinciden con el voltaje ni con la frecuencia de la alimentación de CA local.	<ul style="list-style-type: none"> <li>• Desconecte el dispositivo. Compruebe los ajustes y corríjalos si fuera necesario.</li> </ul>

## Especificaciones del producto

Modelo:	Showtec Titan Strobe
Voltaje de entrada:	230 V CA/50 Hz
Fusible:	16 A/250 V
Medidas:	440 mm x 160 mm x 225 mm (largo x ancho x alto) (sin incluir el soporte)
Peso:	3,7 kg
<b>Efectos electromecánicos:</b>	
Carcasa:	Aluminio azul y negro
Frecuencia de destello:	1-15 destellos por segundo(máx.)
Funciona como dispositivo "plug and play"	
<b>Bombilla</b>	
<a href="#">82690</a> tubo de destello de Xenon PX-1500 (5600 K; 1500 W)*	
Temperatura ambiente máxima $t_a$ :	40° C
Temperatura máxima de la carcasa $t_B$ :	80 °C
<b>Distancia mínima:</b>	
Distancia mínima de superficies inflamables:	0,5°m
Distancia mínima del objeto a iluminar:	1 m

El diseño y las especificaciones del producto están sujetos a cambios sin previa notificación



Sitio Web: [www.Showtec.info](http://www.Showtec.info)  
 Correo electrónico: [service@highlite.com](mailto:service@highlite.com)

Medidas

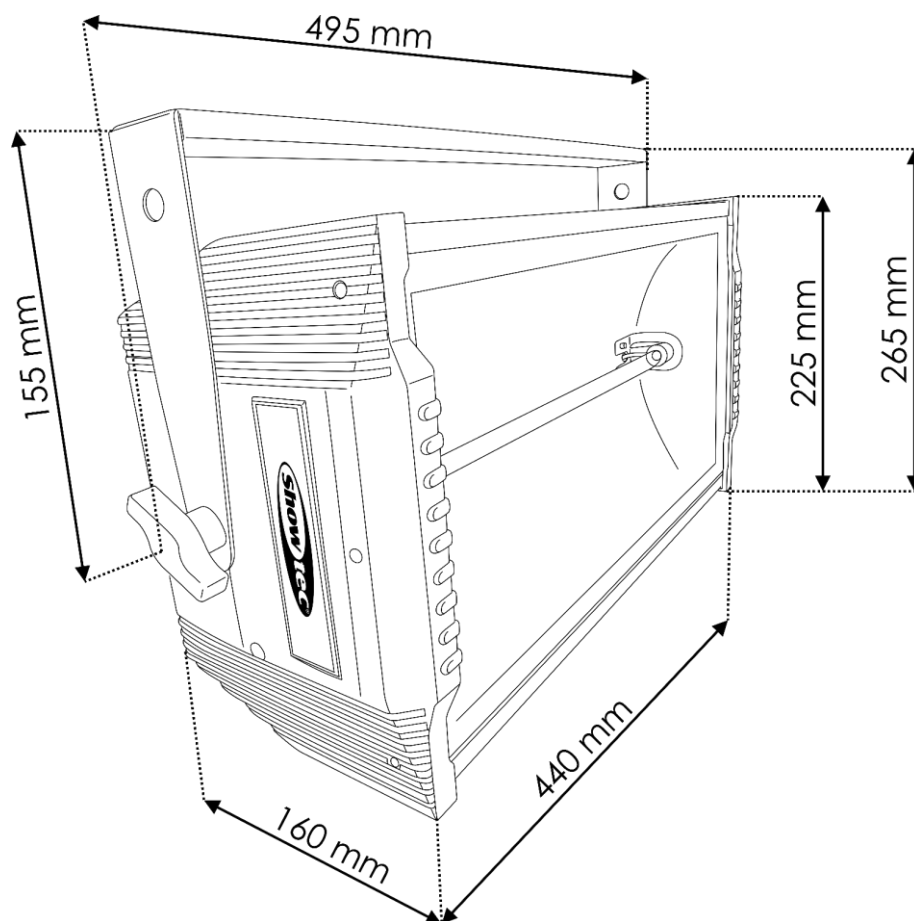



©2018 Showtec