

ESPAÑOL

DLD-84 8.4" LCD Display V1

Código de pedido: 101206

Índice

Advertencia2
 Instrucciones de seguridad2
 Normas para el funcionamiento3
 Conexión al suministro eléctrico4
 Procedimiento de devolución4
 Reclamaciones.....4

Descripción del dispositivo5
 Parte delantera5
 Parte trasera6

Instalación6
 Instalación de soporte de sobremesa7
 Instalación del soporte para bastidor de 19 pulgadas (101207)8

Instalación y funcionamiento9

Mantenimiento9

Detección y solución de problemas9

Especificaciones del producto9

Medidas10

Advertencia



**En interés de su propia seguridad, lea este manual detenidamente.
Antes de poner el dispositivo en marcha por primera vez.**



Instrucciones para el desembalaje

Inmediatamente después de haber recibido este producto, abra con cuidado la caja y compruebe el contenido para asegurarse de que todos los componentes estén presentes y que se hayan recibido en buenas condiciones. Notifique al distribuidor inmediatamente y conserve los materiales de embalaje para inspección si cualquiera de las piezas parece dañada por el transporte o si la propia caja muestra signos de manipulación incorrecta. Guarde la caja y todos los materiales del embalaje. En el caso de que un dispositivo haya de ser devuelto a fábrica es importante que esto se haga con la caja y el embalaje original de fábrica.

Su envío incluye:

- Pantalla LCD de 8,4" DMT DLD-84
- Adaptador de alimentación de 12 V CC (1,3 m)
- 1 x soporte de sobremesa
- 1 x cable DVI/HDMI (1,5 m)
- Manual del usuario

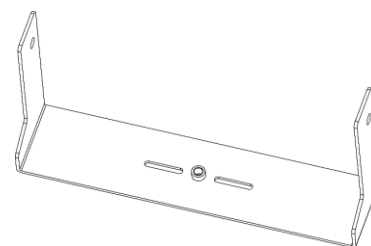
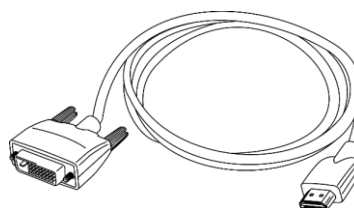
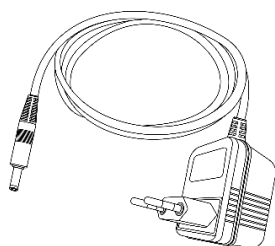
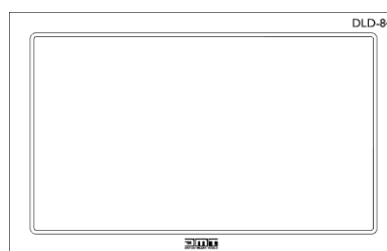

¡AVISO!

**Mantenga este dispositivo alejado de la lluvia y la humedad.
Desconecte el cable de alimentación de CA antes de abrir la carcasa.**



Instrucciones de seguridad

Todas las personas que tomen parte en la instalación, funcionamiento y mantenimiento de este sistema han de:

- estar cualificadas
- seguir las instrucciones de este manual



**¡AVISO! Tenga cuidado con sus operaciones.
Con un voltaje peligroso usted puede recibir
una descarga eléctrica dañina al tocar los cables.**



Antes de poner el dispositivo en marcha por primera vez, asegúrese de que no se aprecia ningún daño causado por el transporte. Si hubiera alguno, consulte con su distribuidor y no utilice el sistema.

Para mantener el equipo en una condición perfecta y asegurarse de que el funcionamiento sea seguro, es absolutamente necesario que el usuario siga las instrucciones de seguridad y las notas de advertencia que aparecen en este manual.

Tenga en cuenta que el daño causado por modificaciones manuales del sistema no está cubierto por la garantía.

Este sistema no contiene piezas que el usuario pueda reparar. Encargue las reparaciones únicamente a técnicos cualificados.

IMPORTANTE:

El fabricante no aceptará responsabilidad por cualquier daño resultante provocado por el incumplimiento de las instrucciones indicadas en este manual o cualquier modificación del sistema llevada a cabo sin autorización.

- No deje que el cable de alimentación haga contacto con otros cables. Manipule el cable de alimentación y todas las conexiones del suministro eléctrico con especial precaución.
- No quite las etiquetas de advertencia o informativas de la unidad.
- No cubra el contacto de la toma a tierra.
- No deje cables desordenados tirados por el suelo.
- No inserte ningún objeto en las rejillas de ventilación.
- No conecte este sistema a un conjunto de dímer.
- No encienda y apague este sistema en intervalos cortos de tiempo, ya que esto podría reducir su vida útil.
- No abra el dispositivo ni lo modifique.
- Utilice este sistema en interiores únicamente y evite el contacto con agua u otros líquidos.
- Evite las llamas y no coloque el dispositivo cerca de líquidos o gases inflamables.
- Desconecte siempre el cable de alimentación de CA del suministro eléctrico cuando el dispositivo no vaya a ser utilizado. Sujete el cable de alimentación únicamente por el conector. No desenchufe el conector tirando del cable de alimentación.
- No utilice cables del tipo incorrecto o defectuosos.
- Asegúrese de que el voltaje disponible no es superior al indicado en el panel trasero.
- Asegúrese de no comprimir ni dañar el cable de alimentación. Examine regularmente el dispositivo y el cable de alimentación de CA.
- Si el sistema se cae o recibe un golpe, desconecte el suministro de energía inmediatamente. Haga inspeccionarlo por un técnico cualificado para comprobar si es seguro antes de volverlo a utilizar.
- Si el sistema se ha expuesto a una fluctuación drástica de temperatura (p. ej. tras el transporte), no lo encienda inmediatamente. Puede que la condensación de agua resultante dañe su sistema. Mantenga el sistema apagado hasta que haya alcanzado la temperatura ambiente.
- Si su dispositivo DMT no funcionara correctamente, deje de utilizarlo inmediatamente. Embale la unidad de forma segura (preferiblemente en el material de embalaje original) y devuélvala a su distribuidor de DMT para su reparación.
- Las reparaciones, el mantenimiento y las conexiones eléctricas solo las debe llevar a cabo un técnico cualificado.
- GARANTÍA: hasta un año después de la fecha de compra.

Normas para el funcionamiento

Este sistema no está diseñado para funcionar de forma permanente. La realización de pausas regulares en el funcionamiento garantizará que pueda disfrutar de su sistema durante mucho tiempo sin defectos.

Si este sistema se utiliza de una forma diferente a la descrita en este manual, puede que el producto sufra daños y la garantía quedará anulada.

Si se utiliza de forma diferente a la descrita se pueden provocar situaciones de riesgo como cortocircuitos, quemaduras, descargas eléctricas, etc.

Puede poner en peligro su propia seguridad y la de otras personas.

Una instalación incorrecta puede provocar daños personales y a la propiedad.

Conexión al suministro eléctrico

Conecte el dispositivo al suministro eléctrico a través del enchufe.

Tenga siempre cuidado de que el cable del color correcto sea conectado al lugar apropiado.

Internacional	Cable para la UE	Cable para el Reino Unido	Cable para los EE.UU.	Clavija
L	MARRÓN	ROJO	AMARILLO/COBRE	FASE
N (neutro)	AZUL	BLACK	PLATEADO	NEUTRO
	AMARILLO/VERDE	VERDE	VERDE	TOMA A TIERRA DE PROTECCIÓN

Asegúrese de que el dispositivo se encuentre siempre conectado correctamente a la toma de tierra.

Una instalación incorrecta puede provocar daños personales y a la propiedad.

**Procedimiento de devolución**

La mercancía que se vaya a devolver debe enviarse con portes pagados y en el embalaje original. No se expedirán etiquetas de devolución.

El paquete debe estar etiquetado claramente con un número de autorización de devolución (número RMA). Los productos devueltos que no incluyan un número RMA serán rechazados. Highlite no aceptará los artículos devueltos ni ninguna responsabilidad. Llame a Highlite en el 0031-455667723 o envíe un correo electrónico a aftersales@highlite.com y solicite un número RMA antes de proceder al envío del dispositivo. Esté preparado para facilitar el número del modelo, el número de serie y una breve descripción de la razón de la devolución. Asegúrese de embalar el dispositivo correctamente, ya que cualquier daño provocado por un embalaje inadecuado será responsabilidad del cliente. Highlite se reserva el derecho de utilizar su propia discreción para reparar o reemplazar el(los) producto(s). Como sugerencia, un embalaje de UPS adecuado o una caja doble son siempre los métodos más seguros de utilizar.

Nota: si se le ha proporcionado un número RMA, incluya la siguiente información en un papel dentro de la caja:

- 01) Su nombre
- 02) Su dirección
- 03) Su número de teléfono
- 04) Una breve descripción de la avería

Reclamaciones

El cliente tiene la obligación de comprobar los artículos enviados inmediatamente después de su recepción para detectar si falta algo y/o si se aprecia algún defecto y también se ha de llevar a cabo esta comprobación después de que le anunciemos que sus artículos están disponibles. Los daños ocurridos durante el transporte son responsabilidad de la empresa transportadora y por consiguiente deben ser notificados al transportista en el momento de recepción de la mercancía.

Es responsabilidad del cliente la notificación y el envío de la reclamación a la empresa transportadora en el caso de que el dispositivo haya recibido daños durante el transporte. Se nos debe notificar de los daños ocurridos durante el transporte dentro del plazo de un día después de la recepción del envío.

Las devoluciones deben siempre enviarse con portes pagados. Las devoluciones deben estar acompañadas de una carta en la que se detalla la razón de su devolución. Las devoluciones que no tengan los portes pagados serán rechazadas excepto si se ha acordado otra cosa por escrito.

Las quejas dirigidas a nuestra empresa deben de ser enviadas por escrito o por fax dentro de un periodo de 10 días laborables después de la recepción de la factura. Pasado de este plazo, las quejas no serán atendidas.

Solo se tomarán en consideración las quejas si el cliente ha cumplido hasta ese momento con todas las partes del contrato, independientemente del contrato del cual la obligación sea resultado.

Descripción del dispositivo

Características

El DMT DLD-84 es un sistema de monitor de sobremesa. Se puede utilizar para la monitorización de VJ, sistemas de vigilancia y cualquier otra instalación multimedia en la que sea necesario un monitor. Dispone de un soporte de montaje de 19 pulgadas como artículo opcional para la instalación de 2 pantallas DLD-84.

- Fuente alimentación: Adaptador de alimentación de 12 V CC (incluido)
- Voltaje de entrada: 110-240 V CA, 50/60 Hz
- Resolución: 1280 x 720
- 1 x soporte de sobremesa (incluido)
- 1 x adaptador de DVI a HDMI (incluido)
- Medidas: 205 x 129 x 37 mm (largo x ancho x alto) (sin el soporte de sobremesa)
19" x 3U (largo x alto)
- Peso: 0,9 kg

Accesorios opcionales

[101207](#) – Soporte de sobremesa para bastidor de 19" para 2 x DLD-84

Parte delantera

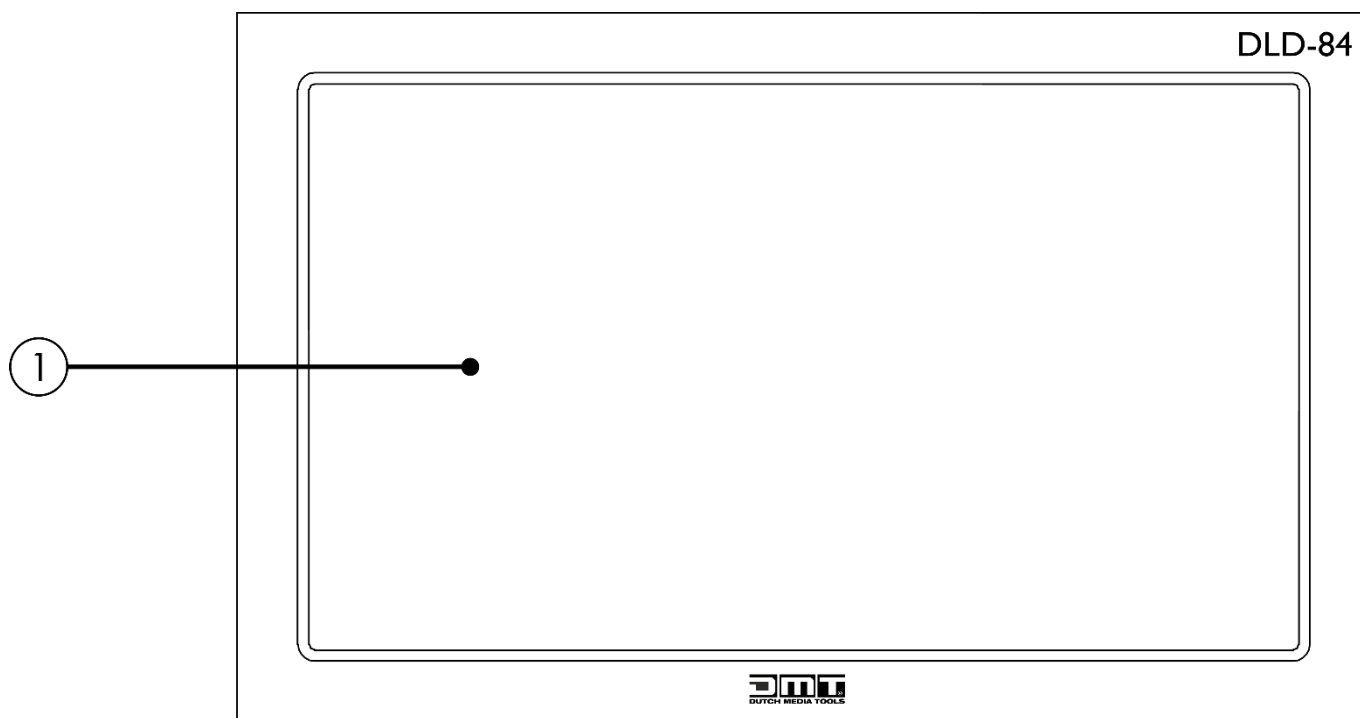

Fig. 01

01) Pantalla LCD

Parte trasera

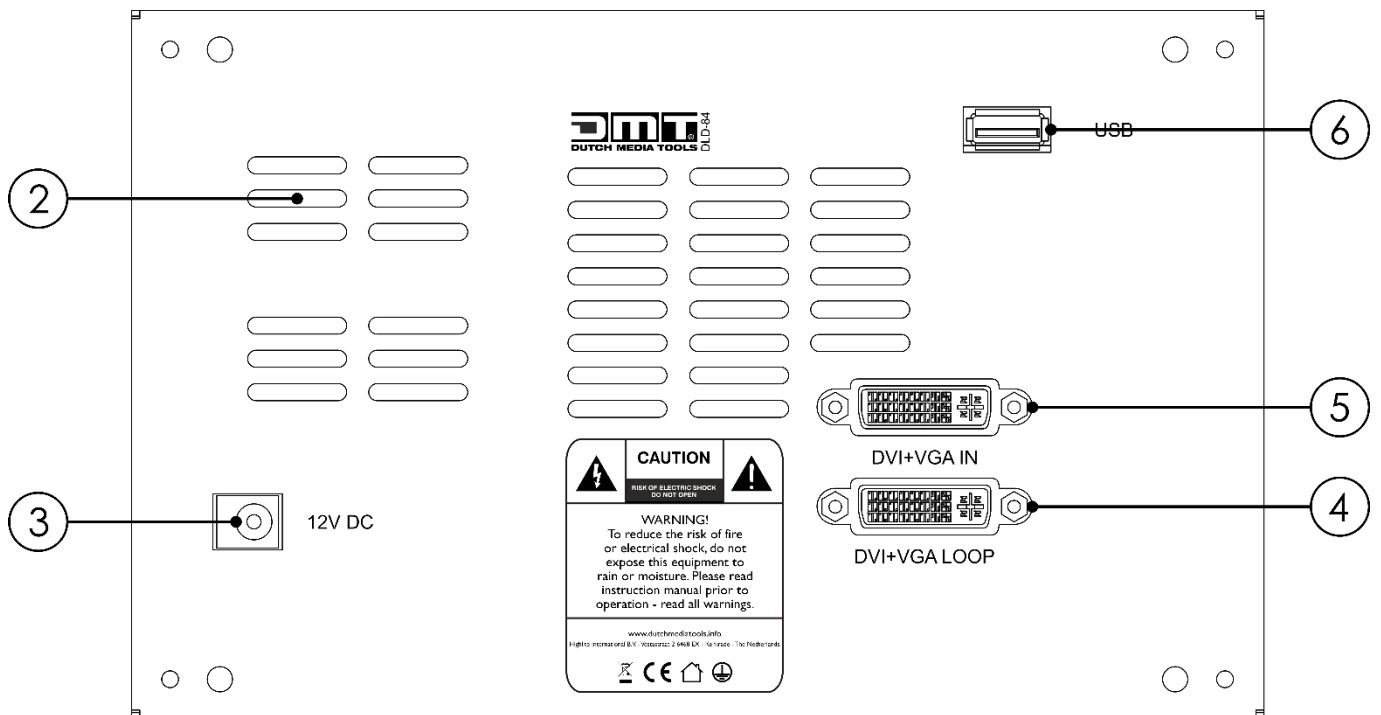

Fig. 02

- 02) **Ventilador para refrigeración**
- 03) **Conector de entrada para el adaptador de alimentación de 12 V CC**
- 04) **Conector DVI+VGA LOOP (bucle)**
Sirve para conectar la pantalla DLD-84 a otro dispositivo, p. ej. un procesador de vídeo.
- 05) **Conector DVI+VGA IN (entrada)**
Sirve para conectar la salida de vídeo de un dispositivo multimedia.
- 06) **Conector USB A de entrada**
Sirve para conectar una unidad de memoria USB. La unidad de memoria USB **SOLO** puede contener archivos de actualización del firmware.

Instalación

Retire todo el embalaje del dispositivo. Compruebe que se haya extraído todo el relleno de espuma y plástico. Conecte todos los cables.

No suministre la energía hasta que se haya instalado y conectado el sistema completo correctamente. Desconecte siempre del suministro eléctrico antes de limpiar o efectuar un servicio de mantenimiento. Los daños causados por el incumplimiento de las instrucciones no están cubiertos por la garantía.

Instalación de soporte de sobremesa

- 01) Introduzca las arandelas de nailon del tipo "T" **(A)** en los orificios de montaje **(B)**.
- 02) Monte la pantalla DLD-84 en el soporte de sobremesa.
- 03) Introduzca las arandelas **(C)** y apriete los tornillos de inclinación **(D)** para sujetar el soporte de sobremesa y la pantalla DLD-84 en su posición.
- 04) Puede instalar el soporte de sobremesa en un soporte de cámara tradicional.

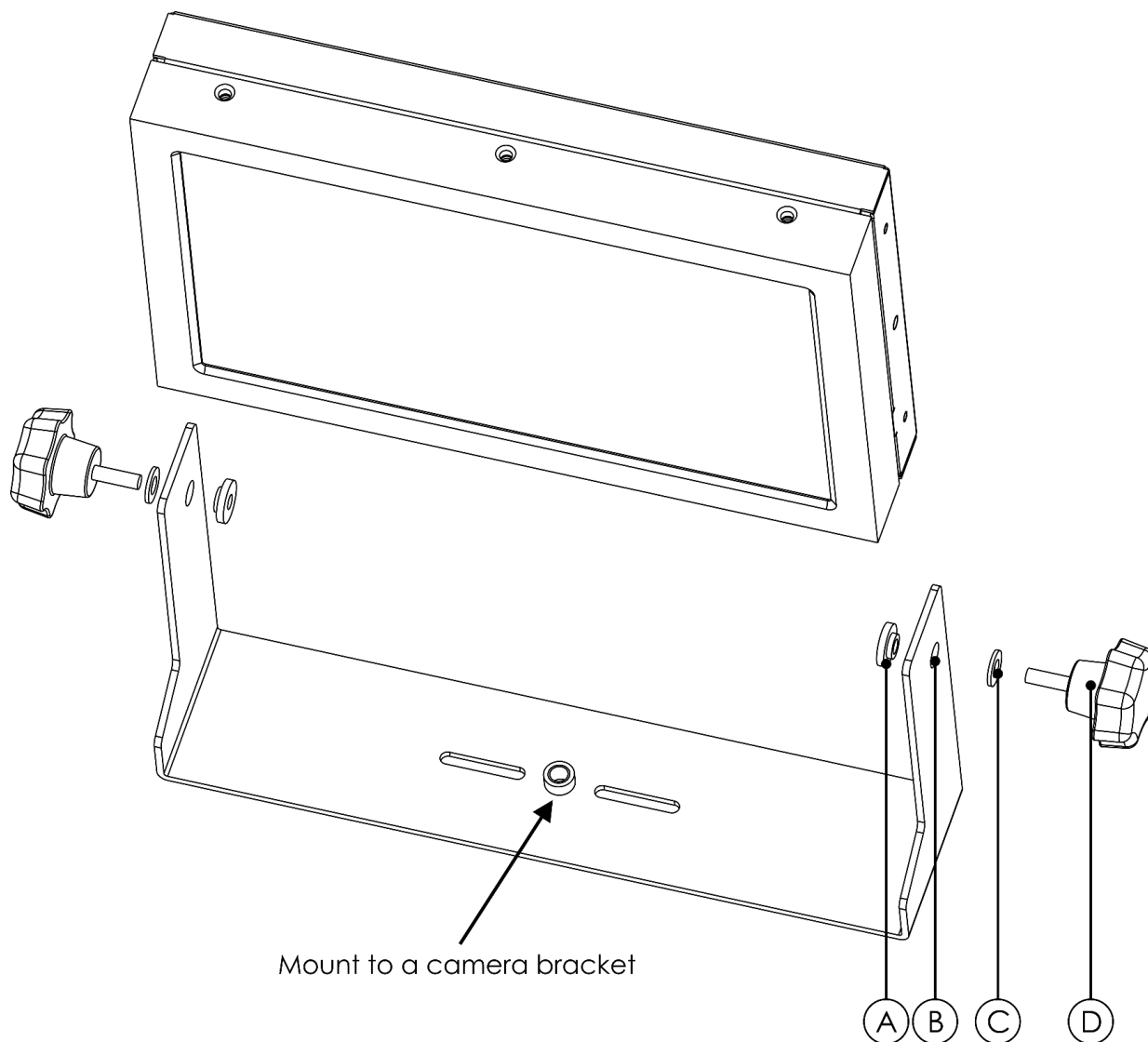

Fig. 03

Instalación del soporte para bastidor de 19 pulgadas (101207)

01) Utilice los tornillos M4x8 (**G**) para sujetar las asas (**E**) a los adaptadores para el bastidor (**F**).

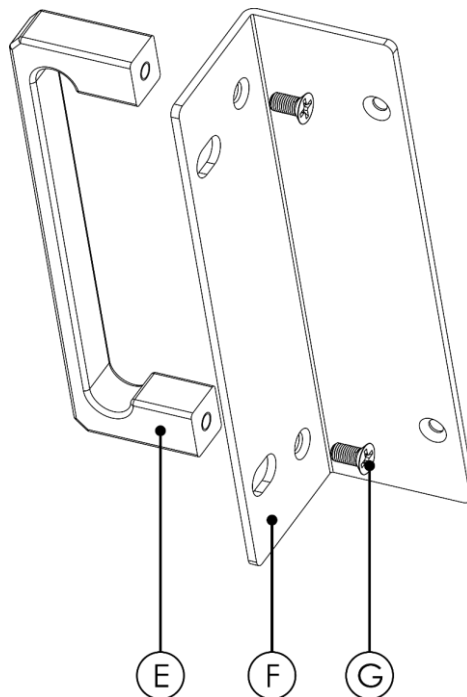

Fig. 04

02) Acople las 2 pantallas DLD-84 mediante los soportes de sujeción (**J**) en la parte superior e inferior. Coloque los tornillos M4x8 (**G/K**) y M3x5 (**H**).

03) Utilice los 4 tornillos M3x5 restantes (**H**) para conectar las asas (**I**) a las pantallas DLD-84.

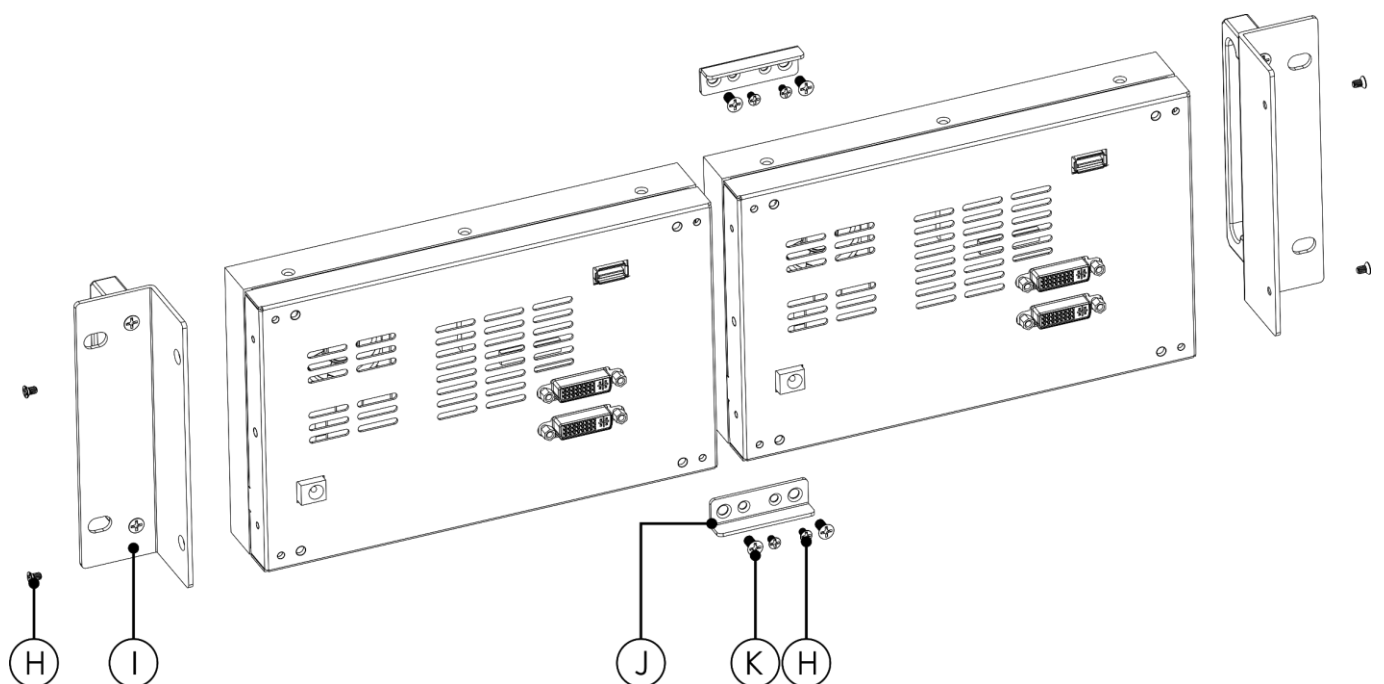

Fig. 05

Instalación y funcionamiento

Antes de conectar la unidad al suministro eléctrico asegúrese de que la fuente de alimentación coincida con el voltaje especificado para el producto. El suministro de energía apropiado está impreso en la parte trasera del dispositivo.

No trate de hacer funcionar un producto con especificación para 110 V con 240 V o viceversa.

01) Conecte la unidad DLD-84 a sus dispositivos de vídeo mediante los cables apropiados.

ADVERTENCIA: asegúrese de que el dispositivo se encuentra apagado en el momento de conectar los cables.

02) Conecte el suministro eléctrico a la pantalla DLD-84 a través del adaptador de alimentación.

Mantenimiento

La pantalla LCD de 8,4" DMT DLD-84 requiere muy poco mantenimiento. No obstante, debe mantener la unidad limpia. Desconecte el suministro de energía y limpie la cubierta con un trapo húmedo. No sumerja el dispositivo en líquido. No utilice alcohol ni disolventes.

Mantenga las conexiones limpias. Desconecte el suministro eléctrico y limpie las conexiones con un trapo húmedo. Asegúrese de que las conexiones están completamente secas antes de volver a conectar la unidad a otros dispositivos o al suministro de energía.

Detección y solución de problemas

Pantalla LCD de 8,4" DMT DLD-84

Esta guía para la detección y solución de problemas está destinada a resolver problemas sencillos. Si se produce un problema, lleve a cabo los pasos indicados a continuación en orden hasta que encuentre una solución. Si la unidad empieza a funcionar correctamente, no efectúe el resto de los pasos.

- 01) Si el dispositivo no funciona correctamente, desenchúfelo.
- 02) Compruebe el suministro de energía de la toma de pared, todos los cables, las conexiones, etc.
- 03) Si todo lo que se ha indicado arriba parece estar correcto, vuelva a enchufar la unidad.
- 04) Si transcurridos 30 segundos no pasa nada, desenchufe el dispositivo.
- 05) Devuelva el dispositivo a su distribuidor de DMT.

Especificaciones del producto

Fuente alimentación:	Adaptador de alimentación de 12 V CC (incluido)
Voltaje de entrada:	110-240 V CA, 50/60 Hz
Resolución:	1280 x 720
1 x adaptador de DVI a HDMI (incluido)	
Medidas:	205 x 129 x 37 mm (largo x ancho x alto) (sin el soporte de sobremesa) 19" x 3U (largo x alto)
Peso:	0,9 kg

El diseño y las especificaciones del producto están sujetos a cambios sin previa notificación.



Sitio web: www.dutch-media-tools.com
Correo electrónico: service@highlite.com

Medidas

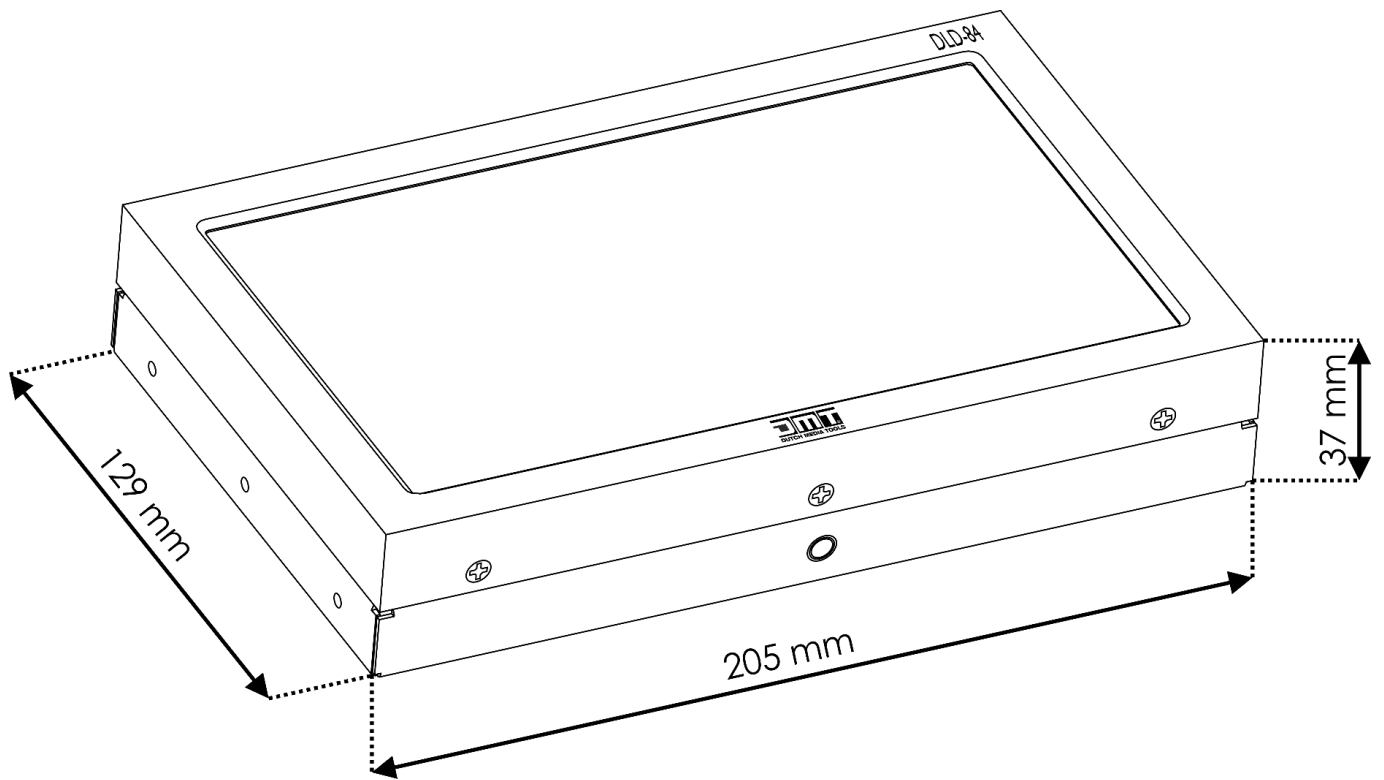



©2019 D.M.T.